

トラック広報

TRUCK PUBLIC RELATIONS MAGAZINE

2024
10月号
vol.730



令和5年度 児童絵画コンクール受賞作品 田中 聖蘭 さん

INDEX

各政党に令和7年度 トラック関係施策に関する要望書を提出!!

- ◎ 令和6年度 自動車運送事業運行管理者大阪運輸支局長表彰式が執り行われる
- ◎ 第18回 トラック輸送における取引環境・労働時間改善大阪地方協議会が開催される
- ◎ 令和6年 「秋の全国交通安全運動」にあわせ各支部でキャンペーン等を実施



一般社団法人 大阪府トラック協会
OSAKA TRUCKING ASSOCIATION

記事

- 令和6年度 自動車運送事業運行管理者
大阪運輸支局長表彰式が執り行われる …………… 1
- 各政党に令和7年度
トラック関係施策に関する要望書を提出!!
自由民主党 公明党 …………… 2
- 第18回 トラック輸送における取引環境・
労働時間改善大阪地方協議会が開催される …………… 3
- Monthly News …………… 5
- 各社ドライバー教育にご活用ください
渋滞している高速道路の走行 …………… 12
- 令和6年「秋の全国交通安全運動」にあわせ各支部で
キャンペーン等を実施 …………… 22

お知らせ

- ・ 10月9日はトラックの日 …………… 4
- ・ 踏切事故防止キャンペーン …………… 8
- ・ いのちを守りたい～自転車ヘルメットが当たり前の世の中に～ … 9
- ・ エコドライブ・セーフティドライブ講習会 開催決定!! 10
- ・ 11月は産業廃棄物不適正処理防止推進強化月間です 11
- ◆ OCHISのページ …………… 14
- ◆ 近畿共済のページ …………… 15
- ◆ 大貨健保のページ …………… 16
- ◆ 大貨特退共のページ …………… 17
- ・ トラック事業者の皆さまへ 適正な運賃料金で取引しましょう! … 18
- ◇ 近畿地区軽油価格調査集計表 (8月分) …………… 20
- ◇ 近畿の交通情報 …………… 21
- ・ 巡回指導で総合評価D・E評価の事業所は、
行政の監査・処分の対象です!!! …………… 23
- ・ 連載 4コマ漫画
新米トラガール ひかりちゃん …………… 24
- ◇ 府下営業用トラック増・減車状況 (最近3ヵ月) … 25
- ◇ N A S V A だより …………… 25
- ・ トラックフェスタ 2024 のお知らせ …………… 裏表紙

今月の挟み込み

- ◇ 安全運転実践目標・事業用貨物自動車の交通事故発生状況
- ◇ ≪令和6年度 運輸安全マネジメントの事例から考える事故防止対策セミナー≫のご案内
- ◇ 令和6年度 改善基準告示解説セミナーのご案内
- ◇ 令和6年度 整備管理者選任『後』研修 開催のご案内
- ◇ 「全ト協表彰規定による表彰」について
- ◇ 「テールゲートリフター特別教育(学科)」の開催について(ご案内)
- ◇ [大阪府警察] 交通死亡事故の発生 準中型貨物車が自転車と衝突!
- ◇ [地方税共同機構・大阪府不正軽油防止対策協議会] 不正軽油は作ることも使うことも犯罪です。
- ◇ [大阪労働局 労働保険適用・事務組合課] 守る責任。加入する義務。労働保険
- ◇ [関西鉄道協会・西日本旅客鉄道] 踏切をご通行する皆さまへ
- ◇ [(一財)日本海事協会] 働きやすい職場認証制度 認証取得が外国人材受け入れのための条件です
- ◇ [自動車事故対策機構] ガイドラインセミナー・内部監査(基礎)セミナーのご案内
- ◇ [ヤマト・スタッフ・サプライ] 運行管理者等指導講習 基礎講習(貨物)/一般講習(貨物)/運転適性診断/
初任運転者研修/安全管理者選任時研修
- ◇ [ヤマト・スタッフ・サプライ] 運転適性診断

自動車運送事業運行管理者 大阪運輸支局長表彰式が執り行われる



令和6年度 自動車運送事業運行管理者 大阪運輸支局長表彰式が9月18日、寝屋川市の大阪運輸支局にて執り行われた。

この自動車運送事業運行管理者 大阪運輸支局長表彰は、自動車運送事業の運行管理者として優良であると認められていることはもとより、多年にわたって安全意識の更なる高揚と、運行管理者業

務の一層の徹底を図り、自動車運送事業における輸送の安全確保にご尽力された、他の模範となる方に授与されるものである。

表彰式では各事業所に対し、近畿運輸局大阪運輸支局 岡本 昇支局長より表彰状の授与が行われた後、式辞が述べられた。続いて当協会 和田 真由美常務理事が来賓祝辞を行った後、閉会した。

■自動車運送事業運行管理者 大阪運輸支局長表彰 受賞者

岡 愛子 氏

ダイシン物流株式会社（北大阪支部）

各政党に令和7年度

トラック関係施策に関する要望書を提出！！

自由民主党



当協会は9月9日、大阪府トラック総合会館・研修センターにおいて、自由民主党大阪府支部連合会との政策要望懇談会を実施した。

政策要望懇談会には自民党からは自民党大阪府支部連合会会長 谷川とむ 衆議院議員、同連合会幹事長 しかた松男 大阪府議会議員らが出席し、当協会からは、坂本克巳 名誉会長（(公社)全日本トラック協会 会長）、坂田喜信 会長、重博文 副会長（大阪府トラック運送事業政治連盟 会長）らが出席した。

懇談会の冒頭、当協会 坂本克巳 名誉会長ならびに自民党大阪府支部連合会会長 谷川とむ 衆議院議員より開会の挨拶があり、その後に意見交換が行われた。

意見交換では、減額交付が続いている運輸業振興助成交付金の問題をはじめ、適正運賃の収受、2024年問題への対応、人材不足等のトラック運送業界が直面している課題への支援策を要望した。

また、令和7年度の政策要望として、税制改正関係では中小企業投資促進税制の特例措置の延長等を、道路関係では高速道路料金の引き下げや大型車の駐車スペースの拡大を、予算施策関係では2024年問題への対応や人材確保・育成支援をそれぞれ要望した。

政策要望懇談会の最後に、当協会 重博文 副会長より閉会の挨拶を行い閉会した。

自民党大阪府支部連合会 出席者（敬称略）

大阪府連 会長	谷川 とむ
大阪府連 副会長	太田 房江
大阪府連 幹事長	前田 和彦
大阪府連 総務会長	しかた 松男
大阪府連 政務調査会長	柳本 顕
国会議員	松川 るい
大阪府連 組織副委員長	由井 聖太
大阪府連 組織副委員長	木下 吉信
大阪府連 組織副委員長	白江 米一
大阪府連 政務調査会長代理	中井 もとき
大阪府連 政務調査副会長	荒木 肇
大阪府連 主任政調委員	岡 修一郎
大阪第一選挙区支部長	大西 宏幸
大阪第二選挙区支部長	左藤 章
大阪第四選挙区支部長	中山 泰秀
大阪第七選挙区支部長	とかしき なおみ
大阪第八選挙区支部長	高麗 啓一郎
大阪第九選挙区支部長	東田 淳平
大阪第十選挙区支部長	加納 陽之助
大阪第十一選挙区支部長	大辻 さや
大阪第十二選挙区支部長	北川 晋平
大阪第十四選挙区支部長	塩川 憲史
大阪第十七選挙区支部長	岡下 昌平
大阪第十八選挙区支部長	内田 隆嗣
大阪府連事務局長	鈴木 規久
大阪府連事務局	龍満 和憲
大阪府連事務局	浅井 亮

公明党



公明党大阪府本部が主催する「政策要望懇談会」が8月6日、大阪市西区の関西公明会館で開催され、当協会から坂田喜信 会長、重 博文 副会長（大阪府トラック運送事業政治連盟会長）らが出席し、石川博崇 参議院議員のほか、公明党幹部に対して、大阪府の運輸事業振興助成交付金の減額問題をはじめ、適正運賃の收受、燃料価格の高騰、人材不足、労働時間の規制等の諸課題への対応について、協力をお願いした。

また、令和7年度の政策要望として税制改正関係、道路関係、予算関係についてそれぞれ要望した。



第18回 トラック輸送における取引環境・労働時間改善大阪地方協議会が開催される

第18回トラック輸送における取引環境・労働改善大阪府地方協議会が、9月5日、大阪市中央区のホテルプリムローズ大阪において開催され、当協会 坂田喜信 会長が出席した。

当協会 坂田喜信 会長が挨拶を行った後、関西大学 社会安全学部 吉田 裕 教授が座長となり議事進行を行った。

協議会では、「トラック運送業における取引環境の改善及び長時間の抑制に向けた最近の取り組み」を中心に会議が行われた。

各団体が、それぞれの取組状況を報告した。

その中で、当協会 岩井勝彦 専務理事より、長時間の荷待ち時間や多重下請け構造等運送業界の現状について説明を行い、当協議会に参加している各団体に対して理解を求めた。



日本の明日を支える仕事

トラックは個人宅はもちろん、スーパー、コンビニ、企業、学校、病院、公共機関など、あらゆる場所へ、あらゆるモノを運んでいます。災害時の緊急・救援輸送も大切な仕事です。日本のために活動する大勢の人を支え、当たり前の日を守り、未来へつなぐ！それがトラックドライバーの使命です。



10月9日は
トラックの日

くらし

トラックは生活と経済のライフライン

- | | | | | | | |
|---------------|----------------|---------------|----------------|---------------|---------------|----------------|
| (公社)北海道トラック協会 | (公社)青森県トラック協会 | (公社)岩手県トラック協会 | (公社)宮城県トラック協会 | (公社)秋田県トラック協会 | (公社)山形県トラック協会 | (公社)福島県トラック協会 |
| (一社)茨城県トラック協会 | (一社)栃木県トラック協会 | (一社)群馬県トラック協会 | (一社)埼玉県トラック協会 | (一社)千葉県トラック協会 | (一社)東京都トラック協会 | (一社)神奈川県トラック協会 |
| (一社)山梨県トラック協会 | (公社)新潟県トラック協会 | (公社)長野県トラック協会 | (一社)富山県トラック協会 | (一社)石川県トラック協会 | (一社)福井県トラック協会 | (一社)岐阜県トラック協会 |
| (一社)静岡県トラック協会 | (一社)愛知県トラック協会 | (一社)三重県トラック協会 | (一社)滋賀県トラック協会 | (一社)京都府トラック協会 | (一社)大阪府トラック協会 | (一社)兵庫県トラック協会 |
| (公社)奈良県トラック協会 | (公社)和歌山県トラック協会 | (一社)鳥取県トラック協会 | (公社)島根県トラック協会 | (一社)岡山県トラック協会 | (公社)広島県トラック協会 | (一社)山口県トラック協会 |
| (一社)徳島県トラック協会 | (一社)香川県トラック協会 | (一社)愛媛県トラック協会 | (一社)高知県トラック協会 | (公社)福岡県トラック協会 | (公社)佐賀県トラック協会 | (公社)長崎県トラック協会 |
| (公社)熊本県トラック協会 | (公社)大分県トラック協会 | (一社)宮崎県トラック協会 | (公社)鹿児島県トラック協会 | (公社)沖縄県トラック協会 | | |

Monthly News

9月

Sep 2024

9月2日



令和6年度 大阪市物資輸送訓練に参加

当協会は9月2日、大阪市が実施する大阪市物資輸送訓練に参加した。

訓練では当協会から(株)合通カシロジ、(株)ケイ・ツーネットワークの2社、計2台のトラックに協力いただき、地震等の災害に備え、大阪市が備蓄している災害救助用備蓄物資の受け入れや、配送のための保管場所の確保、円滑に輸送するための物資配送体制や手順等を確認した。

9月2日



令和6年度 改正「標準的な運賃」及び「標準運送約款」セミナー

大阪市港区のアートホテル大阪ベイタワーにて、「令和6年度 改正「標準的な運賃」及び「標準運送約款」セミナー」を開催、会員事業者等計170名が参加した。セミナーでは、近畿運輸局自動車交通部貨物課専門官 池垣 佳 氏より「流通業務の総合化及び効率化の促進に関する法律及び貨物自動車運送事業法の一部を改正する法律案について」や日本PMIコンサルティング(株)の代表取締役 小坂真弘 氏より「令和6年4月施行「改善基準告示」と新たな「標準的な運賃」及び「標準運送約款」について」等、講義が行われた。

9月3日



支部緊急輸送訓練 (河北支部)

当協会 河北支部 (吉田正則 支部長) は9月3日、大阪市淀川区にて、緊急船着場を活用した支部緊急輸送訓練を実施した。大阪市内が被災し、道路網が寸断されている中、国からのプッシュ型支援として船運を活用し、淀川区役所へ運搬する事を想定。(株)つばめ急便の車両1台が参加し、近畿地整、淀川区役所と船舶への積み込み、避難場所への搬入経路等確認した。

9月11日



陸運事業者のための安全マネジメント研修

陸上貨物運送事業労働災害防止協会大阪府支部は、大阪府トラック総合会館・研修センターにおいて、「陸運事業者のための安全マネジメント研修」を開催、会員事業者等計30名が参加した。講習会では陸上貨物運送事業労働災害防止協会本部安全管理士が講師となり、増加傾向にある陸運業における荷役作業中の労働災害防止を目的とした労働安全マネジメントに関する知識や、対応策についての講義が行われた。

9月14日



令和6年度 河北青連配車担当者交流会 (河北支部)

当協会 河北支部青年部会連合会 (固本秀則 会長) は9月14日、茨木市内にて、「河北青連配車担当者交流会」を開催、計34名が参加した。本交流会は、河北青連組織の活性化に向けての連携並びに交流の促進を目的として昨年度、連合会初の試みとして開催したところ、参加者から好評であったため、今年度は規模を拡大して開催した。

9月17日



事業主・運行管理者事故防止セミナー (河北支部)

当協会 河北支部 (吉田正則 支部長) は9月17日、大阪府北区の大阪新阪急ホテルにて、近畿交通共済協同組合との共催で「事業主・運行管理者事故防止セミナー」を開催、計90名が参加した。講習会では近畿大学 生物理工学部 島崎 敢 氏が講師となり、事故はなぜ起きないのか、ドライバーの安全な行動を増やすための心理的な要因についての講義が行われた。

9月17日・18日



令和6年度 車輪脱落事故防止セミナー

当協会は、9月17日と18日、大阪府トラック総合会館・研修センターにおいて、「令和6年度 車輪脱落事故防止セミナー」を開催、会員事業者、計40名が参加した。本講習は、ブリヂストンタイヤソリューションジャパン(株)、(株)ダンロップタイヤの担当者が講師となり、車輪脱落事故防止に必要な、適切な部品の交換作業や点検、トルクレンチを用いた締め付けの重要性等を中心に研修を行った。

回転指示インジケーターやホイールナットマーカルの例を用いて、ホイールナットの緩みの危険性についても講義が行われた。

9月19日・20日



プラン2025目標達成セミナーを開催

当協会は9月19日と20日、大阪府トラック総合会館・研修センターにおいて「プラン2025目標達成セミナー」を開催、会員事業者等から計12名が参加した。

全日本トラック協会は、2025年までに、事業用トラックを第一当事者とする死者数と重傷者数の合計を970人以下とし、飲酒運転ゼロを目指すという目標を掲げ、死者数と重傷者数の合計を車両台数1万台あたり「6.5人以下」とすることを全都道府県の共通目標とする「トラック事業における総合安全プラン2025 (プラン2025)」を策定した。今回のセミナーでは数値目標を達成するため、「プラン2025」の内容と「交差点事故」・「追突事故」の防止を中心テーマに、最新の情報を織り込んだ事故防止対策について理解していただくことを目的として開催された。

セミナーではSOMPORリスクマネジメント(株)の担当者により、「事業用トラックにおける事故の傾向と防止対策」について講義が行われた。

9月24日



支部緊急輸送訓練 (北大阪支部)

北大阪支部 (松元勇吾 支部長) は中央支部と合同による緊急輸送訓練を実施した。訓練では北大阪支部から3台、中央支部から3台のトラックが集結し、災害時における緊急物資輸送業務の円滑化、関係防災機関との協力体制の確立を行い、防災意識の高揚に努めた。また、今回の訓練では初めて通信訓練も実施した。訓練終了後、秋の全国交通安全運動期間中に実施したこともあり、緊急輸送訓練のフロントマスクと共に交通安全運動実施中と記載したマグネットを取り付け、大淀警察署のパトカーならびに北区役所の公用車両を先導にパレードを行った。

9月24日



腰痛予防セミナー (安全衛生推進能力向上講習会)の開催

陸上貨物運送事業労働災害防止協会大阪府支部は、9月24日、大阪府トラック総合会館・研修センターにおいて、「腰痛予防セミナー」を開催、会員事業者等計21名が参加した。講習会では関西労災病院治療就労両立支援センター 主任理学療法士、陸災防協会本部 安全管理士が講師となり、陸上貨物運送事業における腰痛予防対策と運送業務で働く人の腰痛予防のポイントについての講義が行われた。

9月26日



テールゲートリフター特別教育（学科） 講習会の開催

陸上貨物運送事業労働災害防止協会大阪府支部は、9月26日、大阪府トラック総合会館・研修センターにおいて、「テールゲートリフター特別講習会」を開催、会員事業者等計20名が参加した。講習会では安全安心(株)が講師となり、テールゲートリフターに関する基本的知識や作業に関する講義が行われた。

9月25日



交通労働災害防止担当管理者教育講習会の開催

陸上貨物運送事業労働災害防止協会大阪府支部は、9月25日、大阪府トラック総合会館・研修センターにおいて、「交通労働災害防止担当管理者教育講習会」を開催、会員事業者等計27名が参加した。講習会では陸上貨物運送事業労働災害防止協会 安全管理士が講師となり、災害防止のための管理方法や意識の高揚等のポイントについての講義が行われた。

9月28日



都島区民まつり（東北支部）

当協会 東北支部（中島仁志 支部長）は交通安全や業界PRのため、「都島区民まつり」に出展し、来場者にPR動画の上映や、各種啓発グッズを配布したほか、希望者にはトラックの死角体験いただいた。



運転は思いやりと気配りで

踏切事故防止キャンペーン

11月1日～11月10日

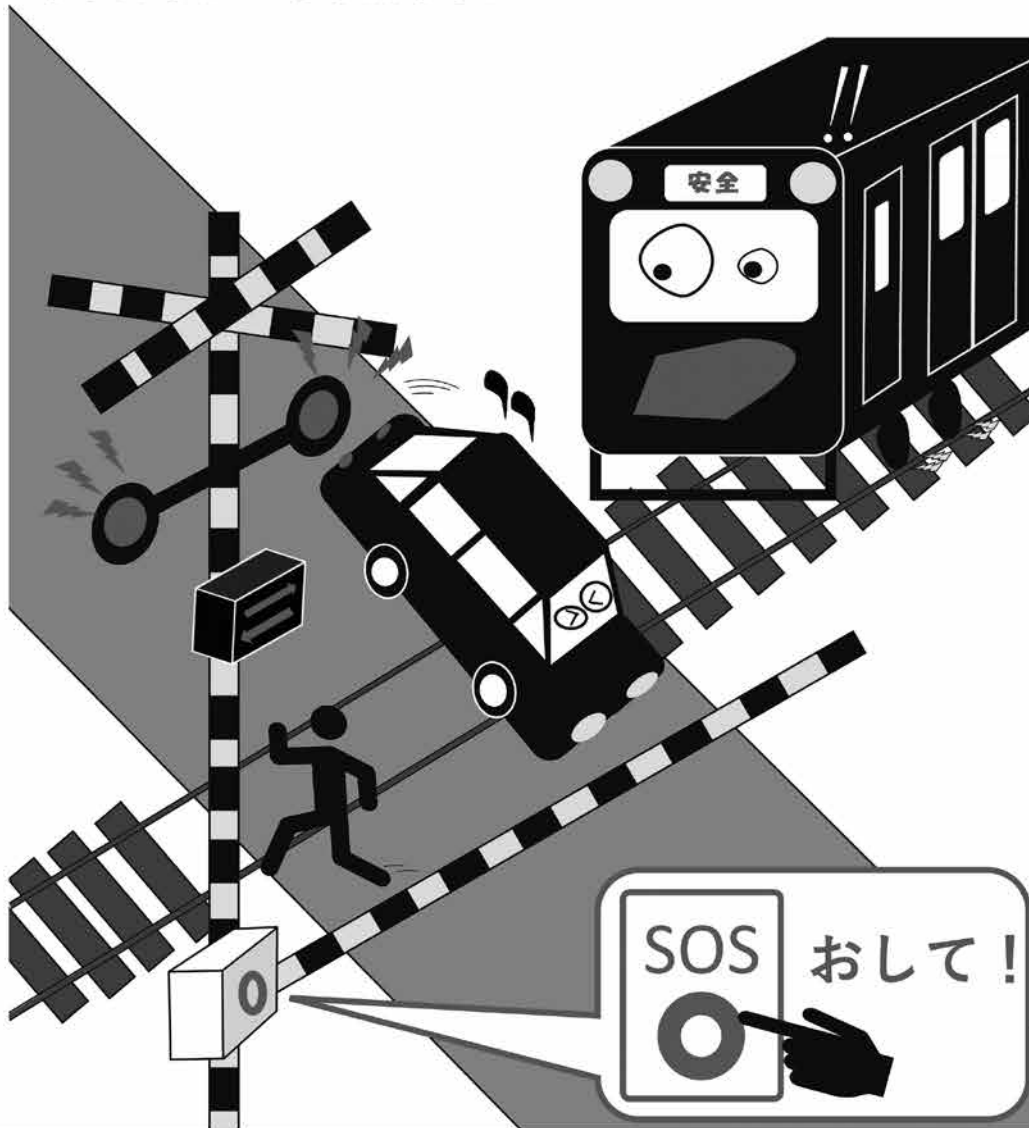

カンカンカン 鳴って渡るの アカンアカン

【標語】西日本旅客鉄道株式会社 松波 幸貴

【画】近畿日本鉄道株式会社 水本 健太

近畿運輸局／近畿地方整備局／近畿管区警察局／滋賀県／京都府／大阪府／兵庫県／奈良県／和歌山県／

関西鉄道協会／西日本旅客鉄道株式会社／日本貨物鉄道株式会社／軽自動車検査協会／独立行政法人自動車事故対策機構／

近畿バス団体協議会／一般社団法人近畿トラック協会／近畿ハイヤータクシー協議会／一般社団法人大阪府自家用自動車連合協会／

一般社団法人日本自動車連盟関西本部／軽自動車近畿ブロック協議会／一般社団法人日本二輪車普及安全協会近畿ブロック／

自販連近畿ブロック協議会／一般財団法人日本自動車査定協会近畿ブロック

いのちを守りたい……

～ 自転車ヘルメットが当たり前の世の中に～

これらの数字を見てあなたは何を感じますか？

自転車関連事故
による死者数

5年間で

156名

※大阪府 令和元年～令和5年

自転車事故死者の
主な損傷部位

頭部

約60%

※大阪府 令和元年～令和5年

自転車利用者の
ヘルメット着用率

大阪府

4.2%

※大阪府 令和5年7月調査



INTERVIEW MOVIE

3 PART

自転車事故の辛い記憶

一番身近な家族に起こった自転車事故についてお話しいただきました



～子どもの命の価値とヘルメットの値段を比べてほしい～

渡邊明弘さん (愛媛県)

高校1年生だった息子をトラックとの事故で失った渡邊さん。この事故をきっかけに、愛媛県では高校生のヘルメット着用が義務化に。当初、渡邊さんはこの義務化に反対していました。危険なのは大人が運転する車なのに、子供にだけ強制するなんて。しかし、義務化によって救われた命があることを知り、ヘルメットの着用は大切な命を守るために必要なことだと考えるようになりました。「子どもたちの命の価値とヘルメットの値段を天秤にかけて考えてもらいたい。1万円、2万円するヘルメットでも全然安い。」



※大阪府警察交通部公式YouTube 4K映像にてご覧いただけます。



～子どもだけでなく、親も一緒に命を守ってほしい～

塩見絵里香さん / 塩見和朗さん (高知県)

当時小学6年生だった和朗さんは、車にはねられて一時意識不明となりました。3日後、意識を取り戻すが失語症や顔の表情をうまく作れない後遺症が、家族や友達の支えもあり後遺症はその回復。「子どもだけに言うつもりはない。親が死んでしまえば元も子もない。親がかぶって一緒に命を守って欲しい。」(母絵里香さん)「手本となる大人がかぶっていないと、子どもかぶらない。」「かぶったらこうなる、かぶらなかつたらこうなる、だからかぶるね。」と親に言われたら、子どもかぶるかも知れない。」(息子和朗さん)



※大阪府警察交通部公式YouTube 4K映像にてご覧いただけます。



～命と夢を守るためにヘルメットをかぶってほしい～

秋田明美さん (岡山県)

中学2年生の娘、あゆみさんは塾帰りに車にはねられ、命を落としました。「剣道で全国に行きたい」という夢を持っていたあゆみさん。たった一カ所、頭を強く打つたことで命を失い、その夢をかなえられなくなってしまいました。もしヘルメットをかぶっていたら…。「娘も残念だったと思うんです、事故に遭って…。」「みんなわかっているんです、ヘルメットが安全なことは。でもどうしてかぶらないのか。自分にはそんなことが起こらないと他人事に思っているから。」「言い表せないほどの悲しい気持ちや同じような体験を、皆さんにはしてほしくない。」



※大阪府警察交通部公式YouTube 4K映像にてご覧いただけます。



フルバージョン



※大阪府警察交通部公式YouTube 4K映像にてご覧いただけます。

協力

- 一般財団法人 大阪府交通安全協会
- 大阪府自動車交通事故防止実行会
- 一般社団法人 大阪府トラック協会
- 一般社団法人 大阪バス協会
- 一般社団法人 大阪タクシー協会
- 一般社団法人 大阪府自家用自動車連合協会
- 近畿交通共済協同組合
- 一般社団法人 大阪自動車学校協会
- 大阪タクシー交通共済協同組合

自分自身やご家族など、大切な人の命を守るためにも
みんなでヘルメットをかぶってみませんか？



大阪府警察交通部公式YouTube
動画配信中!!

大阪府警察交通部公式チャンネル

検索



制作:大阪府警察本部交通部 交通総務課 自転車対策室

主催：大阪自動車環境対策推進会議



エコドライブ・ セーフティドライブ講習会 開催決定!!

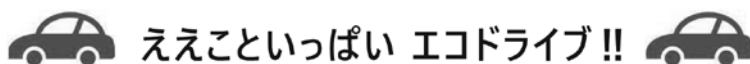

11/26
開催!

エコドライブって実はお財布にも、優しいってご存じですか？
この機会にエコドライブ始めましょう!!



エコドライブシミュレーター体験

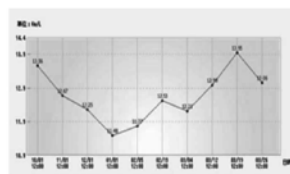

企業における推進のポイント

日時

2024年 **11月26日**(火) 14:00～16:00

(※13:30から受付開始)

場所

「港区土地区画整理記念・交流会館」港区民センター

6階 第3集会室 (大阪市港区磯路1-7-17 ※弁天町駅のすぐそば)

内容

- ① JAF講師による「エコドライブ・セーフティドライブ」についての講義
- ② エコドライブシミュレーター体験 (JAF講師による講評付き) ※定員あり
- ③ 企業における推進のポイント
～エコドライブ支援ツール「ReCoo (レクー)」等の活用～

対象者

自動車を使用する府内事業者

定員・参加費

30名 参加費無料

(※定員を超えた場合は抽選を行い、後日事務局より連絡します)

申込方法

メール <ja0080@city.osaka.lg.jp>

(※会社名・住所・所属・氏名・電話番号を明記)

申込締切

2024年11月8日(金)



【申込QRコード】

犯罪を見逃してしてるかも？ 廃棄物の野焼きや不法投棄は犯罪！

11月は産業廃棄物不適正処理防止推進強化月間です。

「廃棄物の処理及び清掃に関する法律」で禁止されている野焼きや不法投棄に代表される廃棄物の不適正な処理は、依然として後を絶ちません。



また、不適正な処理の意識がなくても、廃棄物を安易に放置する等、適切な扱いをしない場合、更なる不法投棄等を招き、状況が悪化する恐れがあります。

不適正な処理と思われる現場を発見された場合は、情報をお寄せください。

早期発見・早期是正のために、皆様のご協力をお願いします。

こちらまで

産業廃棄物の不適正処理に関する情報受付先

○大阪府不適正処理情報ファックス FAX 06-6210-9569

○大阪府産業廃棄物指導課 TEL 06-6210-9572

○環境省不法投棄ホットライン FAX 0120-537-381

電子メール sanpai110@env.go.jp

携帯 <http://www.env.go.jp/k/recycle/s110.html>

大阪府産業廃棄物不適正処理対策会議 からのお願いです。

大阪府、大阪府警察本部、大阪海上保安監部・関西空港海上保安航空基地、府内43市町村、近畿地方環境事務所、公益社団法人大阪府産業廃棄物協会、大阪商工会議所、一般社団法人大阪建設業協会、一般社団法人大阪府中小建設業協会

各社ドライバー教育にご活用ください

このコーナーでは、危険予知訓練（KYT）のKYTシートや事業用貨物自動車の事故事例等をご紹介します。会員事業者各社のドライバー教育や、事故防止教育等にご活用いただきますよう、よろしくお願い申し上げます。

問題

渋滞している高速道路の走行

あなたは高速道路を走行しています。前方は渋滞しており車両が停止しています。この場面にはどのような危険がありますか。また、危険を避けるためにはどのような運転をすればよいでしょうか。

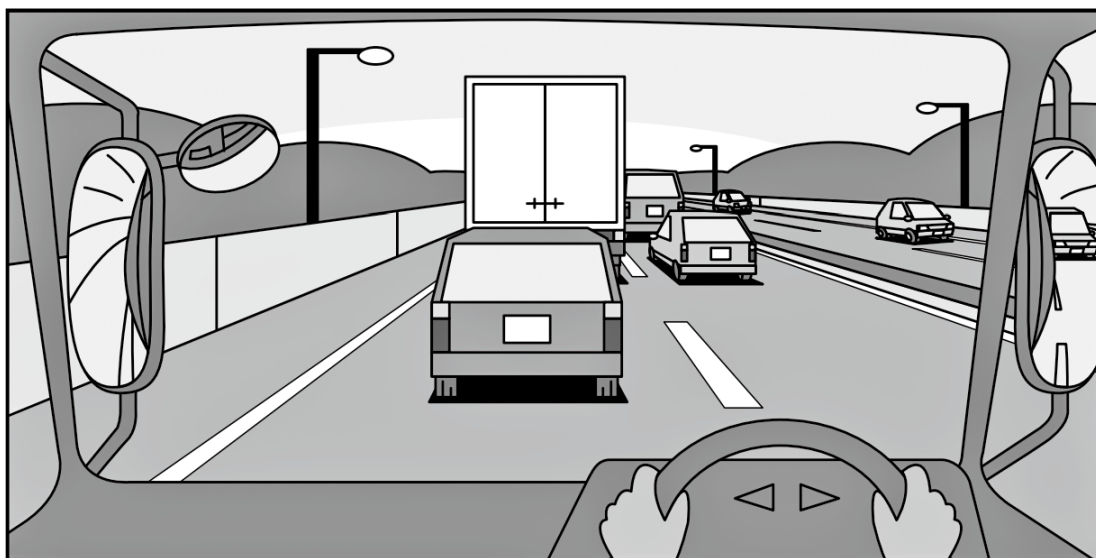

どのような危険がありますか？

- ①
- ②
- ③

どのような運転をすれば安全ですか？

- ①
- ②
- ③

(企画・制作 (公社) 全日本トラック協会)

解説 渋滞している高速道路の走行

事故パターン

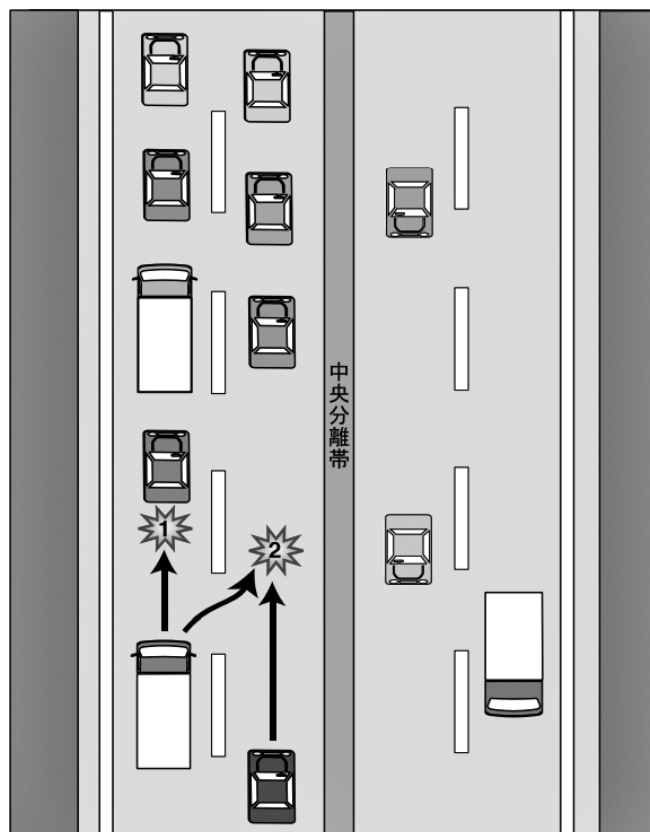

危険要因

- ① 漫然と運転していたり、脇見をしていて前方への注意が欠けると、渋滞のために車両が停止しているのに気づくのが遅れて追突する。
- ② 少しでも先に行こうとして、追越車線に進路変更すると後続車と衝突する。

安全運転の方法

- ① 高速道路であっても常に車が流れているわけではない。行楽期や年末年始などの混雑期以外でも、道路工事や事故などで渋滞が発生することはよくあるので、前方をよく見て早めに渋滞を発見し減速する。
※夜間は停止車両と走行車両の見分けが遅れることがあるので、とくに注意する。
- ② 渋滞時は、少しでも車線に空きができると進路変更をして先を急ぎがちになるが、ひんぱんな進路変更は事故につながるのを避ける。

全日本
トラック協会
発行

トラック運送事業者のための 健康起因事故防止マニュアル

A4サイズ・56頁・フルカラー 【NPO法人ヘルスケアネットワーク受託制作】

ドライバーひとりひとりが 健康で長く働き続けるために！



トラック運送事業者のための

健康起因事故防止 マニュアル



JTA 全日本トラック協会

＜第1章＞ 概論編

関係法令と健康診断

＜第2章＞ 運用編

トラック運送事業者に特化した
健康管理の手法

マニュアルの活用で
健康管理をより適切に、
円滑に進めることが
出来ます。



- ◎ 健康管理の手法がわかる
- ◎ 関係法令先のリンクがある
- ◎ サンプルや資料のダウンロードができる

全ト協のHPからPDFでダウンロードできます。
HOME > 会員の皆様へ > 労働対策 >
「トラック運送事業者のための健康起因事故防止
マニュアル(令和6年8月改訂)」
[https://jta.or.jp/member/rodo/jikoboushi
_manual2024.html](https://jta.or.jp/member/rodo/jikoboushi_manual2024.html)



大ト協 助成金対象 SASスクリーニング検査は 大阪府トラック総合会館 3階

全ト協 SAS対策事業指定機関/大ト協 SAS検査受託機関

NPO法人ヘルスケアネットワーク(OCHIS)へ

SAS&NAVI無料お悩み相談会も実施中です。
お気軽にお問い合わせください。



〒536-0014 大阪市城東区鳴野西2丁目11番2号

TEL: 06-6965-3666

URL: <https://www.ochis-net.jp/>

FAX: 06-6965-5261

E-mail: sas@ochis-net.com



ヘルスケアネットワーク

検索



事故防止機器購入（リース）費用の一部助成を実施します。

当組合では本年度も昨年に引き続き、事故防止推進のために事故防止機器購入（リースを含む）にかかる費用の一部助成を下記の通り実施しています。

1. 助成対象者

自動車共済契約組合員

2. 助成対象機器

ドライブレコーダー（ドラレコ単体）

デジタルタコグラフ（デジタコ単体）

ドラレコ・デジタコ（一体型）

3. 実施期間

令和6年8月1日から令和7年2月28日まで

全機器とも、令和6年1月1日以降に導入した機器が対象となります。

期間中であっても助成総額の限度に達した時は、その時点で取扱いを打ち切らせていただきますので、事前に助成金受取の可否については、申請前に必ずお問い合わせくださいますようお願いいたします。

4. 助成の範囲及び金額

助成金額は、1台あたり10,000円（購入金額が10,000円を下回る場合は購入金額）、助成台数は下表の台数を限度とします。トラック協会の助成との重複利用も可能です。

【 契約台数区分別の助成台数 】

区分	自動車共済契約台数 (令和6年3月末)	助成台数
A	100台以上	25台まで
B	50台～99台	15台まで
C	11台～49台	10台まで
D	6台～10台	5台まで
E	1台～5台	自動車共済契約台数

5. 申請方法

申請は『助成金申請書』および『助成申請内訳書』と下記①又は②に該当する書類をまとめて、郵送にて行ってください。

①購入の場合は品名、購入個数、購入金額がわかる「見積書・請求書・業者の装着証明書」いずれかのコピーと、「領収書・振込書・物品納品書」いずれかのコピー。

②リースの場合は品名、リース個数、リース金額がわかる「リース契約書」のコピー。

※申請書及び内訳書等の書類は、共済ホームページよりダウンロードしていただけます。

①②とも車検証の添付は不要です。

お申込み、お問い合わせは事故防止課 TEL 06-6965-2826



近畿共済は、組合員のみなさまと一体となって事故防止に努力しています
近畿共済の自動車共済・自賠償共済をご利用ください
ご契約のお問い合わせ・お申し込みは、営業課 06-6965-2824まで

インフルエンザ予防接種補助金

対象者 大貨健保にご加入の被保険者・被扶養者

補助金額 1名につき年度内 **2,000円** まで

必要書類

◆ 「インフルエンザ予防接種補助金申請書」

(大貨健保のホームページから印刷できます)

◆ 「領収書」

〈領収書には、下記の3項目の記載が必須です〉

- ・ 予防接種を受けた方の氏名(必ずフルネームで)
- ・ 予防接種を受けた年月日
- ・ インフルエンザ予防接種との明記



支払方法

令和7年3月末に事業所の口座へまとめて振り込みします
※ 個人振り込みは行っていません(任意継続の方を除く)

従業員の皆さんから提出がありましたら、申請書の「委任状 代理人(事業主)」欄に記入し、取りまとめのうえ大貨健保へご申請ください。

令和7年3月末にお振り込みするためには、**令和7年2月28日**までにご提出をお願いします。

なお、振り込み先は、事前にお届けいただいている事業所口座となります。



大阪府貨物運送健康保険組合
保健事業係 TEL06-6965-4056

ホームページはこちらから

Ｑだいかけんぼ



大貨特退共のページ

【特定退職金共済制度について】

特定退職金共済制度とは、業界団体がその業界の特殊性に基づき、退職金共済制度を実施するものです。事業主が従業員の将来の退職金支払いに備えて、退職金を特定退職金共済団体に毎月共済掛金として払い込みをし、従業員が退職した時に規約に基づいた退職金を給付します。

このように特定退職金共済制度は、企業にとって雇用の安定と退職金が計画的に準備できるもので経営基盤の安定が図れ、退職金に要する資金の実質的な軽減化と、従業員に対する退職金の給付が保証されます。

『制度の特色』

- ★共済掛金は1人月額30,000円まで損金算入（1,000円から500円きざみで選択可能）
- ★労務対策としても好適
- ★国の制度（中小企業退職金共済制度）との重複加入も可能
- ★加入対象者の年齢は満15歳以上満80歳未満の方

『給付表』

口数 月額 掛金 加入年数	2口	4口	6口	8口	10口	20口	30口	40口	60口
1年	4,100	8,200	12,300	16,400	20,500	41,000	61,500	82,000	123,000
2	23,600	47,200	70,800	94,400	118,000	236,000	354,000	472,000	708,000
3	35,300	70,600	105,900	141,200	176,500	353,000	529,500	706,000	1,059,000
4	48,000	96,000	144,000	192,000	240,000	480,000	720,000	960,000	1,440,000
5	60,100	120,200	180,300	240,400	300,500	601,000	901,500	1,202,000	1,803,000
10	121,100	242,200	363,300	484,400	605,500	1,211,000	1,816,500	2,422,000	3,633,000
20	253,200	506,400	759,600	1,012,800	1,266,000	2,532,000	3,798,000	5,064,000	7,596,000
30	391,600	783,200	1,174,800	1,566,400	1,958,000	3,916,000	5,874,000	7,832,000	11,748,000

『資産の運用』

生命保険会社で新企業年金保険契約に基づく、元本保証と保証利率0.75%の一般勘定で安全運用

特定退職金共済制度についてのお問合せ

お手数ですが該当事項に○印をご記入のうえ
FAXにてご返信ください

- ① 検討したい
- ② 詳しい資料が欲しい
- ③ 説明を聞きたい
- ④ 加入したい

ご住所	
会社名称	
電話番号	
ご担当者	

〒536-0014 大阪市城東区鳴野西2丁目11番2号
一般社団法人 大阪府貨物運送特定退職金共済会
電話 06-6965-2230
FAX 06-6965-2231

●委託保険会社（委託割合）
住友生命保険相互会社(64.3%) [事務幹事]
日本生命保険相互会社(31.2%)
明治安田生命保険相互会社(4.5%)
委託保険会社に、委託割合に応じた運用を委託しております。
なお、委託保険会社および委託割合は変更されることがあります。
(上記の委託保険会社および委託割合は令和6年3月現在のものです。)

この頁をコピーしてそのままFAX下さい

トラック事業者の皆様へ

適正な運賃料金で取引しましょう！

- 従業員の賃上げや安全運行の原資を確保するため、今一度、原価計算で自社のコスト構造を見直し、標準的運賃を活用して、取引先との交渉に備えましょう。
- 帰り荷の運賃は極端に安くても良い（空で走るよりまし。）という慣習を見直し、帰り荷もコストに見合った適正な運賃料金を収受しましょう。
- 過度な運賃競争よりも、輸送サービスの品質で仕事を獲得するようにしましょう！



なお、採算を度外視した低運賃によって、仕事を獲得しようとする行為は、独占禁止法に違反するおそれがあります。

トラック運送事業におけるダンピング行為とは

トラック運送事業の運賃料金を不当に低い額、たとえば運送原価を大幅に下回るような運賃料金で、継続して取引し、他のトラック事業者の事業活動を困難にさせることは独占禁止法により禁じられています。



国土交通省

Ministry of Land, Infrastructure, Transport and Tourism



公正取引委員会

Japan Fair Trade Commission

国土交通省 適正取引相談窓口一覧

トラック運送業における荷主、元請事業者、下請事業者間の取引の適正化及び燃料サーチャージの導入を推進するため、国土交通省及び地方運輸支局等にトラック運送事業者からの相談窓口を設置しています。

担当部局	担当部課	運輸支局担当部署	電話番号	担当部局	担当部課	運輸支局担当部署	電話番号		
北海道運輸局	物流・自動車局	貨物流通事業課	03-5253-8575	中部運輸局	自動車交通部	貨物課	052-952-8037		
		自動車交通部	貨物課		011-290-2743	愛知運輸支局	輸送担当	052-351-5312	
		札幌運輸支局	輸送・監査担当		011-731-7167	静岡運輸支局	輸送・監査担当	054-261-1191	
		函館運輸支局	輸送・監査担当		0138-49-8863	岐阜運輸支局	輸送・監査担当	058-279-3714	
		室蘭運輸支局	輸送・監査担当		0143-44-3012	三重運輸支局	輸送・監査担当	059-234-8411	
		帯広運輸支局	企画輸送・監査担当		0155-33-3286	福井運輸支局	輸送・監査担当	0776-34-1602	
		釧路運輸支局	輸送・監査担当		0154-51-2514	近畿運輸局	自動車交通部	貨物課	06-6949-6447
		北見運輸支局	企画輸送・監査担当		0157-24-7631		大阪運輸支局	輸送部門	072-822-6733 (ガイダンス番号1)
		旭川運輸支局	輸送・監査担当		0166-51-5272		京都運輸支局	輸送・監査部門	075-681-9765 (ガイダンス番号4)
東北運輸局	自動車交通部	貨物課	022-791-7531	奈良運輸支局	企画輸送・監査部門		0743-59-2151 (ガイダンス番号4)		
		宮城運輸支局	輸送・監査部門	022-235-2517 (ガイダンス番号3)	滋賀運輸支局		企画輸送・監査部門	077-585-7253	
		福島運輸支局	輸送・監査部門	024-546-0345 (ガイダンス番号3)	和歌山運輸支局	輸送・監査部門	073-422-2138		
		岩手運輸支局	輸送・監査部門	019-638-2154 (ガイダンス番号3)	神戸運輸監理部	兵庫陸運部	輸送部門	078-453-1104 (ガイダンス番号5)	
		青森運輸支局	輸送・監査部門	017-739-1501 (ガイダンス番号3)		中国運輸局	自動車交通部	貨物課	082-228-3438
		山形運輸支局	輸送・監査部門	023-686-4711 (ガイダンス番号3)	広島運輸支局		輸送・監査担当	082-233-9167	
		秋田運輸支局	輸送・監査部門	018-863-5811 (ガイダンス番号3)	鳥取運輸支局		輸送・監査担当	0857-22-4120	
		自動車交通部	貨物課	045-211-7248	島根運輸支局		輸送・監査担当	0852-37-1311	
		東京運輸支局	輸送担当	03-3458-9231 (ガイダンス番号1)	岡山運輸支局		輸送・監査担当	086-286-8122	
関東運輸局	神奈川運輸支局	輸送担当	045-939-6800 (ガイダンス番号1)	山口運輸支局	輸送・監査担当	083-922-5336			
	埼玉運輸支局	輸送・監査担当	048-624-1835 (ガイダンス番号3)	四国運輸局	自動車交通部	貨物課	087-802-6773		
	群馬運輸支局	企画輸送・監査担当	027-263-4440 (ガイダンス番号1)		香川運輸支局	企画輸送・監査部門	087-882-1357		
	千葉運輸支局	輸送・監査担当	043-242-7336 (ガイダンス番号2)		徳島運輸支局	輸送・監査部門	088-641-4811		
	茨城運輸支局	輸送・監査担当	029-247-5348 (ガイダンス番号1)		愛媛運輸支局	輸送・監査部門	089-956-1563		
	栃木運輸支局	企画輸送・監査担当	028-658-7011		高知運輸支局	輸送・監査部門	088-866-7311		
	北陸信越運輸局	山梨運輸支局	企画輸送・監査担当	055-261-0880 (ガイダンス番号1)	九州運輸局	自動車交通部	貨物課	092-472-2528	
		自動車交通部	貨物課	025-285-9154		福岡運輸支局	輸送部門	092-673-1191 (ガイダンス番号1)	
		新潟運輸支局	輸送・監査部門	025-285-3124		佐賀運輸支局	企画輸送・監査部門	0952-30-7271 (ガイダンス番号1)	
長野運輸支局		輸送・監査部門	026-243-4642	長崎運輸支局		輸送・監査部門	095-839-4747 (ガイダンス番号2)		
石川運輸支局		輸送・監査部門	076-208-6000 (ガイダンス番号1)	熊本運輸支局		輸送・監査部門	096-369-3155 (ガイダンス番号3)		
富山運輸支局		輸送・監査部門	076-415-0111	大分運輸支局		輸送・監査部門	097-558-2107 (ガイダンス番号3)		
				宮崎運輸支局		輸送・監査部門	0985-51-3952 (ガイダンス番号2)		
				鹿児島運輸支局		輸送・監査部門	099-261-9192 (ガイダンス番号3)		
沖縄総合事務局	運輸部	陸上交通課	098-866-1836						
	陸運事務所	輸送部門	098-877-5140						

2024.08

近畿地区軽油価格調査集計表(2024年8月分)

全ト協調べ

※消費税抜き価格です

■単純集計表

	スタンド平均	ローリー平均	カード平均
	126.13	113.84	124.38

■元売別集計表

元売別	スタンド平均	ローリー平均	カード平均
E N E O S	122.30	112.17	121.72
出光昭和シェル	141.63	117.22	115.50
キグナス			
コスモ	118.50	114.23	
その他	125.02	112.43	127.15

■月間購入量別集計表

月間購入量別	スタンド平均	ローリー平均	カード平均
30キロリットル未満	129.27	113.54	124.20
30～50キロリットル未満	120.27	118.16	125.04
50～100キロリットル未満	117.17	113.88	
100キロリットル以上	118.50	110.56	

■支払期限別集計表

支払期限	スタンド平均	ローリー平均	カード平均
30日未満	120.00	122.74	118.70
30～60日未満	126.20	112.29	125.32
60日以上	143.00	114.75	

■軽油価格推移表

	スタンド平均	ローリー平均	カード平均
2024年4月	127.79	115.32	125.32
2024年5月	129.81	114.72	124.44
2024年6月	125.98	115.23	125.62
2024年7月	123.69	114.63	125.08
2024年8月	126.13	113.84	124.38

軽油「元売別」購入価格表(1ℓ当たり)

(2024年8月度)

大ト協調べ

※消費税抜き価格です

項目 元売別	スタンド買い		ローリー買い	
	平均(円)	最低(円)	平均(円)	最低(円)
エネオス	127.8	115.7	113.1	110.4
出光	125.2	113.5	115.1	109.3
昭和シェル	129.7	120.0	111.6	109.6
モービル	139.0	139.0		
エッソ			111.5	109.5
ゼネラル			120.0	120.0
キグナス				
コスモ	128.2	115.8	111.7	108.5
その他	122.4	114.0	114.8	110.8
全社	(加重平均値)126.2	(最低価格)113.5	(加重平均値)113.3	(最低価格)108.5

軽油購入価格推移表 (平均値)

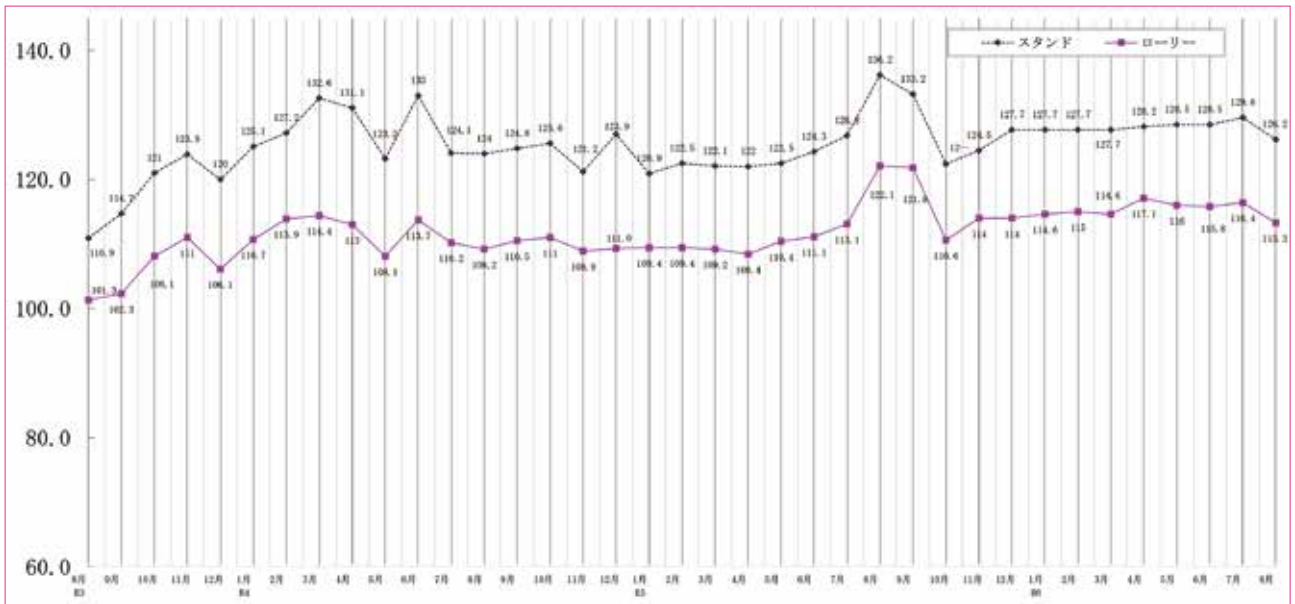

近畿の交通規制情報 (規制終了が早い順に掲載しています)

近畿の交通規制情報 (規制終了が早い順に掲載しております)

- 10月5日・6日・12日・13日
14号松原線(西行き)大堀入口
通行止め工事のお知らせ
- 9月24日～10月19日
東名集中工事 小牧IC～岡崎IC(上下線) 昼夜連続車線規制・夜間通行止・夜間IC閉鎖
- 10月6日・20日
東大阪北IC出口 日曜終日閉鎖
- 10月5日・12日・19日・26日
東大阪PA下り線 土曜夜間閉鎖
- 10月16日～26日
摂津南IC(吹田方面入口) 夜間閉鎖
- 10月21日～29日 夜間通行止め
播磨自動車道 播磨JCT～穴栗JCT(上下線)
- 10月29日
宝塚IC出入口 夜間一部閉鎖
予備日10月30日、31日
- 10月15日～11月1日
京都縦貫道・山陰近畿道 園部IC～京丹後大宮IC
(上下線) 夜間通行止め
- 10月21日～11月1日
舞鶴若狭道 舞鶴西IC～小浜IC(上下線) 夜間通行止め
- 10月21日、11月2日 夜間通行止め
大堀出口～松原JCT～天理IC
(下り線) (上下線)
- 11月5日、6日 夜間通行止め
久御山JCT～瀬田東JCT
(上下線) 夜間通行止め
- 11月9日・10・16・17
14号松原線(東行き)大堀出口
通行止め工事のお知らせ
- 11月11日～12月4日
伊勢湾岸道集中工事
四日市JCT→湾岸桑名IC(上り線)
名古屋南JCT→豊田南IC(上り線)
- 実施中(12月13日まで)
北陸自動車道 米原IC～朝日IC(上下線)のうち14区間 昼夜連続対面通行規制等
- 実施中(令和7年3月末まで)
阪神高速14号松原線 喜連川破～三宅JCT(上下線) 終日通行止め
- 実施中(令和7年3月末まで)
国道423号(新御堂筋) 新淀川大橋付近 終日1車線規制
- 8月20日～令和7年5月30日
神戸淡路鳴門自動車道 淡路島南IC～鳴門北IC(下り線) 昼夜連続車線規制
- 実施中(終了未定)
関西国際空港連絡橋 りんこうJCT～関西国際空港IC(上下線) 車線規制



その他の道路規制や最新情報は
当協会HPや各道路会社HPの道
路規制情報をご覧ください

令和6年「秋の全国交通安全運動」にあわせ各支部で キャンペーン等を実施

9月26日 秋の全国交通安全運動<河北支部>

当協会 河北支部（吉田正則 支部長）は大阪市淀川区の阪急観光バス株式会社にて、交通-安全式出発式に参加した。秋の全国交通安全運動にあたり、交通安全意識の高揚と交通事故防止の推進を



目的として、交通安全隊出発式を開催。JR新大阪駅では交通安全啓発キャンペーンに参加、東淀川警察署前にて街頭啓発活動、JR千里丘駅では啓発品の配布等を行い、交通安全の呼びかけを行った。

9月20日 秋の全国交通安全運動<中央支部>

当協会 中央支部（平井信一 支部長）は大阪市中央区の大阪ビジネスパーク、大阪市天王寺区のJR天王寺駅前にて交通安全街頭指導に参加した。

秋の全国交通安全運動にあたり、交通安全意識の高揚と交通事故防止の推進を目的として、交通安全隊出発式を開催。街頭啓発活動等を行い、交通安全の呼びかけを行った。



9月24日 「秋の全国交通安全運動」街頭キャンペーン<西支部>

当協会 西支部（武本琢也 支部長）は大阪府西警察署前みなと通りにて、令和6年「秋の全国交通安全運動」街頭キャンペーンに参加した。9月21日～30日までの10日間実施される秋の交通安全運動で、大阪府西警察署前の「みなと通り」にて、大阪府西警察署、西交通安全協会と共に、交通啓発グッズを通行人や車両の運転者に渡し、安全運転や交通安全の呼びかけを行った。



9月20日 秋の交通安全大会<西支部>

当協会 西支部（武本琢也 支部長）は西交通安全協会、近畿交通共済協同組合と共に「令和6年度 秋の交通安全大会」を開催した。秋の交通安全運動に先立ち、プロドライバーである道路利用者として安全運転への意識を高め、さらなる交通安全への意識向上と、交通事故撲滅を目指すべく、開催。当日は、ドライブレコーダーを用いた事故映像の上映会、令和5年度実施分の「無事故・無違反チャレンジコンテスト」で受賞された事業所に対しての表彰等を行った。



9月12日 秋の全国交通安全運動<浪速南支部>

当協会 浪速南支部（坂本龍次 支部長）は大阪市中央区のなんばウォークにて、ミナミ交通安全大会に参加した。秋の全国交通安全運動にあたり、交通安全意識の高揚と交通事故防止の推進を目的として、開催。一日警察署長として、パリオリンピック 体操女子日本代表 中村遥香氏が就任し、街頭啓発活動等を行い、交通安全の呼びかけを行った。



9月27日 秋の全国交通安全運動<大正支部>

当協会 大正支部（松尾美香 支部長）は大阪市大正区のJR大正駅前と千島交差点にて、大正警察署と連携して、交通安全街頭キャンペーンを実施した。会員22社が参加し、キャンペーングッズを配布し、通行者等に交通安全を呼びかけた。



9月20日 交通安全街頭キャンペーン<北大阪支部>

当協会 北大阪支部（松元勇吾 支部長）は秋の全国交通安全運動の一環として、曾根崎警察署、大淀警察署、天満警察署主催「北区交通安全大会」に参加した。キャンペーンでは、松元支部長をはじめ、会員事業者等が参加し、来場者に対し啓発グッズを配布した。また、全国交通安全運動期間中には北大阪地区内の主要交差点や駅前にて街頭キャンペーンを実施し、交通事故防止について呼びかけた。



秋の全国交通安全運動<東北支部>

当協会 東北支部（中島仁志 支部長）は秋の交通安全運動の一環として、下記場所にて交通安全街頭キャンペーンを実施した。

- ・9/20(金)住道駅北側デッキ、京阪枚方駅前
- ・9/21(土)フレンドタウン交野
- ・9/24(火)アルプラザ香里園、蒲生四丁目交差点、鶴見三丁目交差点(今福鶴見駅)
- ・9/25(水)守口ジャガータウン
- ・9/26(木)旭警察署前交差点
- ・9/27(金)ベルファ都島
- ・9/30(月)ららぽーと門真

各種啓発グッズを配布し、通行者に交通安全を呼びかけた。



9月24日 秋の全国交通安全運動<南大阪支部>

当協会 南大阪支部（田中宏紀 支部長）は大阪市平野区のJR加美駅周辺にて、交通安全街頭キャンペーンを実施、25日には、大阪市阿倍野区阿倍野交差点にて、歩行者、自転車に対するキャンペーンに参加し、交通安全の呼びかけを行った。



9月25日 交通安全街頭キャンペーン<東大阪支部>

当協会 東大阪支部（福塚正昭 支部長）は9月25日、大阪市東成区の今里ロータリーにて交通安全街頭キャンペーンに参加した。秋の全国交通安全運動（9月21日～30日）に合わせて、自転車・特定小型原動機付自転車利用時のヘルメット着用や、ルール遵守の徹底等啓発活動を行った。



9月20日～30日 秋の全国交通安全運動<泉州支部>

当協会 泉州支部（玉置三平 支部長）は大阪市堺市の泉北高速鉄道深井駅前、南海中百舌鳥駅前、JR鳳駅前にて秋の交通安全運動、交通安全街頭キャンペーンに参加した。泉州支部の会員事業者が参加し、歩行者や自転車等に啓発グッズの配布を行い、交通安全の呼びかけを行った。



9月27日 秋の全国交通安全運動<港支部>

当協会 港支部（野間匠 支部長）は大阪市港区の大阪市立市岡中学校前にて、街頭指導に参加した。



適正化事業実施機関からのお知らせ

巡回指導で総合評価 **D・E** 評価の事業所は、下記の場合、行政の『**監査・処分**』の対象です！！！！

監査・処分の対象

- ①巡回実施後、3か月以内に改善報告を未提出、または全て未改善
- ②巡回指導の総合評価が3回続けてD・E評価

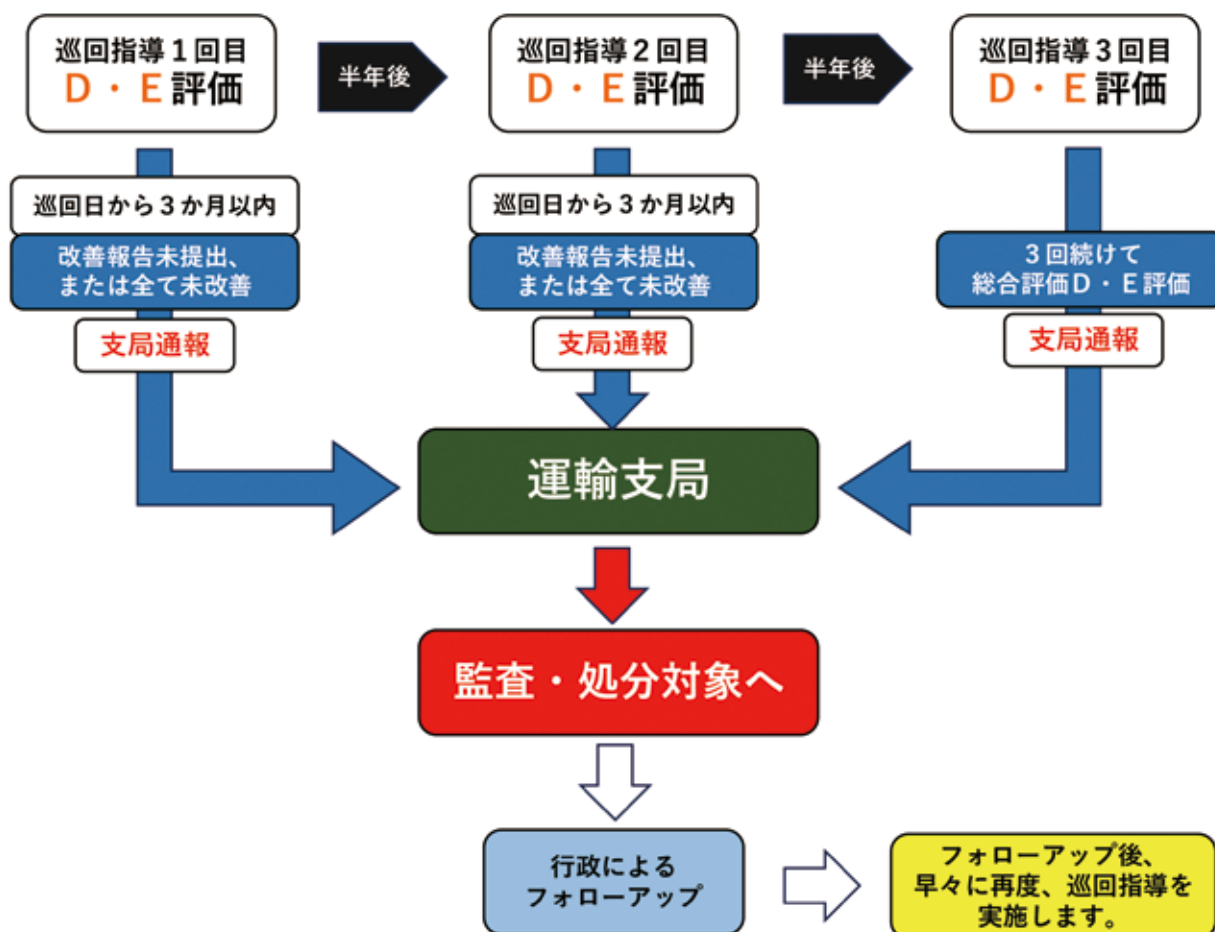

※改善報告は、できたものからで構わないので、
必ず改善期日までに挙証書類と一緒にご提出ください。

【適正化事業部 本部】
☎ 06-6965-4024

【適正化事業部 南部事務所】
☎ 072-260-9402

新米トラガール ひかりちゃん

作/たあちゃん



皆さんいつもご覧いただきありがとうございます。
さて、今月の4コマ漫画の話のネタですが、とらの助が疑問に思っていることは、一般貨物運送事業の業界で日常茶飯事に繰り返されています。そこで、今回は、この価格転嫁の件のうち労務費の価格転嫁について、お話しさせていただきます。

2024年10月1日より、大阪では1114円と現行より50円もアップします！これにより、中小零細規模かつ最低賃金適用の運送会社は当然に労務費により企業会計を圧迫することになります。そこで、取引企業様へ運賃の値上げ交渉の観点ではなく、労務費の価格転嫁をお願いするようにしましょう！

取引企業様も運賃の値上げには中々応じてくれないケースもあるとは思いますが、労務費補填は値上げ交渉ではなく、持続可能な業界を作るための義務でもあるので、ご理解いただけることが多いです！政府からも価格転嫁の指針が出てるので、これらを元に労務費転嫁を急ぎ、持続可能な業界を、業界を挙げて作り上げていきましょう！

ちなみに、参考サイトのURLを掲載しておりますので、ご興味のある企業様は是非ご覧ください。



X-Y-Z パートナークリエイト. 特定社労士 戸川一秋

SNS 更新中!!



エックス



Instagram



OSAKA TRUCKING ASSOCIATION



YouTube



TikTok



大阪府トラック協会
ぜひ、チェック&フォロー
お願いします!



府下営業用トラック増・減車状況

(最近3カ月)

	増・減車区分	事前届出					
		件数			台数		
		6月	7月	8月	6月	7月	8月
特別積合せ	増車	0	0	0	0	0	0
	減車	0	0	0	0	0	0
一般	増車	(3)489	(7)555	(1)498	(15)744	(39)926	(1)845
	減車	523	560	451	808	847	732
特定	増車	0	0	0	0	0	0
	減車	0	0	0	0	0	0
合計	増車	(3)489	(7)555	(1)498	(15)744	(39)926	(1)845
	減車	523	560	451	808	847	732

※ () 新規許可内数(大阪運輸支局調べ)

※ () 新規許可 タクデリ : 0件 (0台)

◎運行管理者等指導講習業務

(令和6年8月末現在)

区分 年月	開催回数	一般講習 受講者数と区分			基礎講習		特別講習	
		運行管理者	補助者等	計	開催回数	受講者数	開催回数	受講者数
令和6年8月	8	183	46	229	0	0	0	0
令和6年度累計	18	620	133	753	2	212	1	23

◎適性診断業務

(令和6年8月末現在)

区分 年月	受診者数						合計
	任意		義務				
	一般	特別	初任	適齢	特定Ⅰ	特定Ⅱ	
令和6年8月	642	0	283	40	8	0	973
令和6年度累計	3,880	1	1,651	316	38	2	5,888

N
A
S
V
A
だ
よ
り

お悔やみ申し上げます

株井元商会 (大阪市此花区桜島3ノ2ノ32=第六支部) 社長 井元邦弘殿、9月21日死去、77歳。葬儀は9月27日午前10時から大阪市此花区伝法5ノ3ノ43の此花典礼会館にて執り行われた。



大阪府トラック総合会館

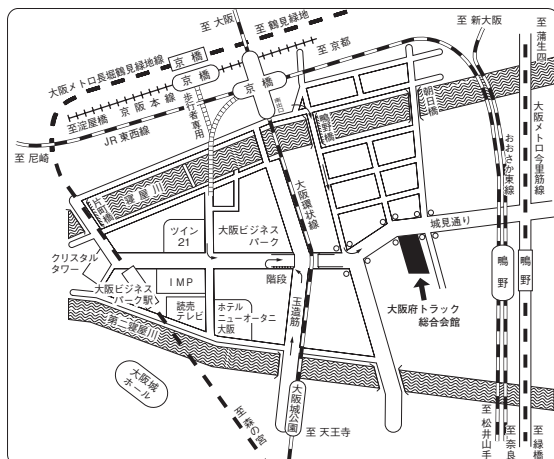

● 交通のご案内 ●

- JR大阪環状線・・・・・・
「京橋」南出口徒歩約10分・
「大阪城公園」徒歩約10分
- JR東西線・・・・・・
「京橋」南出口徒歩約10分・
「鳴野」徒歩約15分
- JRおおさか東線・・・・・・
「鳴野」徒歩約15分
- 京阪本線・・・・・・「京橋」徒歩約15分
- 大阪メトロ長堀鶴見緑地線・・・・
「大阪ビジネスパーク」徒歩約10分・
「京橋」徒歩約20分
- 大阪メトロ今里筋線・・・・・・
「鳴野」徒歩約15分



トラックは生活と経済のライフライン

フリーマーケット・キッチンカー
 交通安全教室
 こども免許証発行
 トラックや白バイ・パトカーへの
 搭乗体験などその他楽しい
 イベントが盛りだくさん！

PS5やNintendoSwitchなど
 豪華賞品が当たるスタンプラリー
 抽選会を開催！！

堺市 浜寺公園 イベント広場

荒天の場合は中止

(中止の場合は大阪府トラック協会ホームページ、SNSでお知らせします)

令和6年11月3日（日・祝）

AM10:30~PM4:00

入場無料！



主催 一般社団法人大阪府トラック協会

後援 近畿運輸局・大阪府・大阪府警察・堺市・高石市

このイベントをチャリティと位置づけ、売上金の一部を
 チャリティ団体等に寄附いたします

「安心」を運ぶ、それが私たちの誇りです。
 編集・発行 一般社団法人 **大阪府トラック協会**

大阪府内の小学生からトラックドライバーの
 皆さまへ直筆メッセージ 

〒536-0014 大阪市城東区鳴野西2丁目11番2号
 TEL 06-6965-4000(代表) FAX 06-6965-4019
 ホームページ <https://www.truck.or.jp/>
 トラック広報 2024年10月号(通巻730号)
 令和6年10月15日発行(毎月1回15日発行)

いっしょにいもつをこれからあはれんで
 くださいます。ようえんしています。

(小学3年生・男子)

10月の安全運転実践目標

大阪府自動車交通事故防止実行会
大阪府警察本部交通部

自転車との交通事故に注意！！

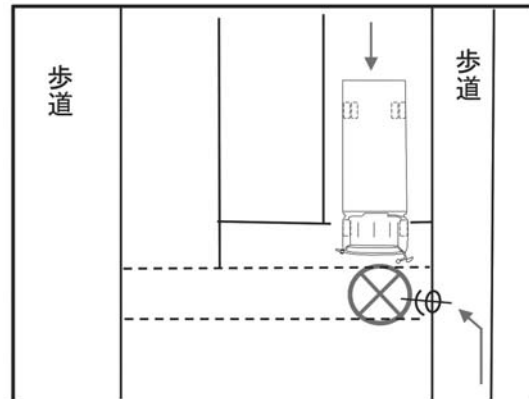
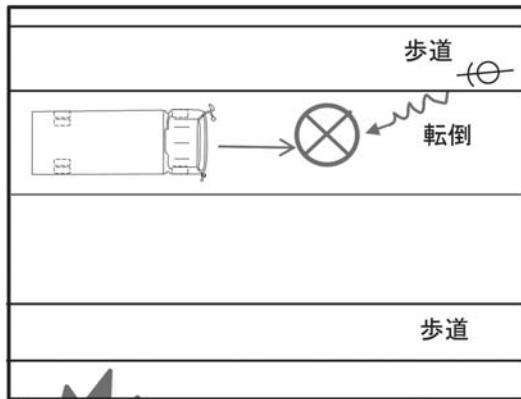

(実際にあった交通事故事例)

注意！

自転車が急に転倒したり、
赤色信号でも飛び出してくるかも！！

ドライバーの皆さんへ

- 自転車の動静に注意しましょう！**
- 漫然と運転することなく緊張感を持って運転しましょう！**

自転車利用者の皆さんへ

大阪府の自転車乗車用ヘルメット着用率は
5.5パーセント(全国ワースト)

一番身近な家族に起こった自転車事故についてお話しいただきました。
大阪府警察交通部公式YouTubeチャンネルにて動画配信中！

「いのちを守りたい・・・」

～自転車ヘルメットが当たり前の世の中に～

大 阪 府 警 察



©大阪府警察交通部公式YouTube
4K映像にてご覧いただけます。

カチッとね ヘルメットが守る その笑顔

みなさんのご協力をお願いします

事業用貨物自動車の交通事故発生状況

● 各年の12月末までの確定値

区分 \ 年	令和元年	令和2年	令和3年	令和4年	令和5年
件数	1,892	1,677	1,879	1,916	1,802
死者数	20	17	22	15	19
負傷者数	2,321	1,970	2,207	2,258	2,158

● 各年の8月末までの確定値

区分 \ 年	令和2年	令和3年	令和4年	令和5年	令和6年
件数	1,097	1,172	1,203	1,180	1,154
死者数	12	14	12	13	8
負傷者数	1,276	1,375	1,389	1,422	1,404

● 各年の8月中の確定値

区分 \ 年	令和2年	令和3年	令和4年	令和5年	令和6年
件数	146	175	169	164	153
死者数	0	1	2	1	1
負傷者数	167	217	197	209	181

注：件数は事業用貨物自動車が1当となった事故件数、死傷者数はその事故により生じた全死傷者数を計上。

通 報

大ト協第216号
令和6年10月

会 員 殿

一般社団法人 大阪府トラック協会
会 長 坂 田 喜 信

「全ト協表彰規程による表彰」について

時下、ますますご清祥のこととお喜び申しあげます。

平素は、当協会の運営に格別のご理解、ご協力を賜り誠にありがとうございます。

さて、本年度も公益社団法人全日本トラック協会による標記表彰が下記のとおり実施されることとなりました。

つきましては、会員の皆様方で選考基準に該当される候補者がおられましたら、所属支部あて必要書類をご提出くださいますようお願い申しあげます。

記

1. 選考基準 ((公社)全日本トラック協会表彰規程第4条)
 - (1) トラック運送事業及び運送取扱事業の役員として20年以上その業務に精励し、当該事業の発展に寄与し、その功績が顕著な満50歳以上の者
 - (2) 事業者団体(トラック協会)の役員として15年以上その業務に精励し、当該事業の発展に寄与し、その功績が顕著な満50歳以上の者
 - (3) 会員事業者の運転者及びその他の従業員で、次に掲げる者。
 - ① 危難をかえりみず職責を遂行し、または重大事故を未然に防止し、その功績が顕著な者
 - ② 有益な発明、考案、改良または研究を行い運送業務に著しい貢献をした者
 - ③ 運転者として30年以上勤務し、成績優秀な者
2. 提出書類
 - (1) 功績調書 (別紙1)
 - (2) 履歴書 (別紙2)
 - (3) その他選考の参考となる資料
3. 提出期限 令和6年11月19日(火)(期限厳守でお願いします)
4. 提出先 貴社所属支部

※ご提出いただいた候補者の情報(個人情報)については、当表彰以外には使用いたしません。

功 績 調 書

協会名 一般社団法人大阪府トラック協会

1. 事業者の住所 及び名称 代表者氏名	
2. 被表彰候補者の ふりがな 役職 氏 名 生年月日	昭和・平成 年 月 日生まれ
3. 推 薦 順 位	
4. 推 薦 理 由	
5. 賞罰、勤務成績、 素行等、参考と なる事項	

履 歴 書

現住所 (〒 -)

ふりがな
氏名

生年月日 年 月 日生 (歳)

学 歴 年 月 卒業 ・ 中退

1. 職 歴

(1) 業 歴

自	年	月
至	年	月
自	年	月
至	年	月
自	年	月
至	年	月
自	年	月
至	年	月
自	年	月
至	年	月
自	年	月
至	年	月

(2) 团 体 历

自	年	月
至	年	月
自	年	月
至	年	月
自	年	月
至	年	月
自	年	月
至	年	月
自	年	月
至	年	月
自	年	月
至	年	月

2. 表 彰 历

年	月	日
年	月	日
年	月	日
年	月	日
年	月	日
年	月	日
年	月	日

《令和6年度 運輸安全マネジメントの事例から考える事故防止対策セミナー》のご案内

開催日時	令和6年11月28日(木) 午後1時30分～午後4時
開催場所	大阪府トラック総合会館 6階 601号室 (大阪市城東区鳴野西2-11-2)
内容	運輸安全マネジメントの考え方及び具体的取組事例を紹介いたします。 ○第1部：セミナー(1時間程度) ○第2部：グループワーク(1時間程度) ○第3部：質疑応答ならびにアンケート記入他(30分程度)
講師	東京海上ディーアール株式会社 ご担当者様
定員	50名
申し込み締め切り	令和6年11月21日(木)
その他	<ul style="list-style-type: none"> ・本セミナー受講で令和7年度Gマークの加算対象となります。 ・1事業所(営業所)の定員は1名となります。 ・公共交通機関のご利用をお願い申し上げます。

【アクセス】大阪府トラック総合会館

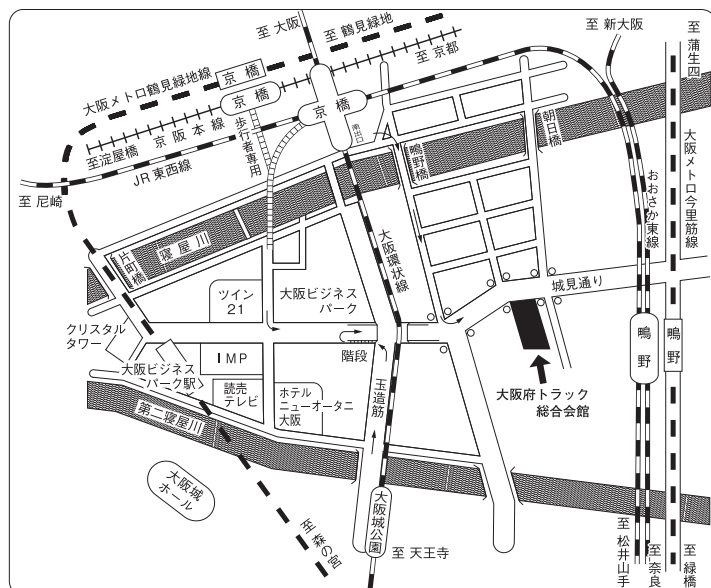

JR「京橋駅南出口」下車徒歩約10分

JR「鳴野駅」下車徒歩約15分

大阪メトロ「大阪ビジネスパーク駅」下車
徒歩約10分

京阪「京橋駅」下車徒歩約15分



申し込み方法

HP (<https://www.truck.or.jp/publics/index/273/#page-content>)

または左記QRコードよりお申し込みください。

WEBでのお申し込みが困難な方はご連絡ください。

【問合せ】(一社)大阪府トラック協会 業務部 TEL:06-6965-4033

令和6年度 改善基準告示解説セミナー のご案内

- 開催日時 令和6年12月3日(火) 13:30~15:00
令和6年12月4日(水) 13:30~15:00
- 開催場所 大阪府トラック総合会館 6階 (大阪市城東区鳴野西2-11-2)
- 内 容 令和6年4月から適用された自動車運転者の労働時間等の改善のための基準(改善基準告示)について、会員のみなさまにおいて改正内容に円滑な対応が行えるよう今般の改正内容や事業者が取り組むべき内容などについて解説するセミナーを開催いたします。
【主な内容】(90分程度)
○改善基準告示改正の趣旨
○改善基準告示の改正内容の解説
○Q&Aの解説
○36協定の解説 等
- 講 師 株式会社瀧澤・佐藤事務所
代表取締役 社会保険労務士・行政書士 瀧澤 学 氏
- 定 員 各回とも100名
- 申し込み締め切り 令和6年11月26日(火)
- その他 駐車場は狭小ですので、公共交通機関をご利用ください。



申し込み方法

HP (<https://www.truck.or.jp/publics/index/272/#page-content>)
または左記QRコードよりお申し込みください。
WEBでのお申し込みが困難な方は裏面のFAXでお申し込みください。

FAX 用

※ WEBでのお申し込みが困難な方はこちらを使用して下さい

(一社)大阪府トラック協会 業務部 行

《 令和6年度 改善基準告示解説セミナー 》

受講申込書

希望日時	<input type="checkbox"/> 令和6年12月3日(火) 午後1時30分から午後3時00分 <input type="checkbox"/> 令和6年12月4日(水) 午後1時30分から午後3時00分
会社名	
受講者氏名	
連絡先	
所属支部	

【問合せ】 (一社)大阪府トラック協会 業務部 TEL:06-6965-4036 / FAX:06-6965-4039

11月26日(火)までにお申し込みください。
FAX (06) 6965-4039

令和6年度 整備管理者選任 『後』 研修 開催のご案内

- 開催日時 ①令和6年11月28日(木) 13:30~15:30
②令和6年12月6日(金) 13:30~15:30
※必ず『時間厳守』にてお願いいたします。
※受付は12:30~を予定としています。
※受講後に修了書を交付しますので、お時間30分程度頂戴します。
- 開催場所 ドーンセンター 7階ホール (大阪市中央区大手前1-3-49)
※駐車場はありませんので、公共交通機関をご利用ください。
- 内 容 道路運送車両法第50条の規定に基づき選任された『整備管理者』に対し2年毎の受講が義務付けられている、貨物事業者運送事業輸送安全規則第15条の運輸局長が行う「整備管理者選任 後 研修」を実施いたします。
- 講 師 近畿運輸局 大阪運輸支局 検査・保安部門 担当官
- 受講対象者 最終受講歴が令和4年度(令和4年4月1日~令和5年3月31日)の方、あるいはそれ以前の方。
※令和5年度(令和5年4月1日~令和6年3月31日)に当研修を受講済の方は当研修を受講する必要はございません。
※整備管理者の補助者においては、受講する必要はございません。
- 定 員 各250名(大阪府トラック協会会員限定となります)
※定員に達し次第〆切りとさせていただきます。
- 申込締め切り 令和6年11月21日(木)
- その他 ・受講料は1,000円です。※お釣りがないようお願いします。
・本人確認のための身分証明書(運転免許証等)を必ずご持参ください。
- お問合せ先 適正化事業部 TEL 06-6965-4024



申込み方法

HP (<https://www.truck.or.jp/publics/index/261/#page-content>)
または左記QRコードよりお申し込みください。
WEBでのお申し込みが困難な方は適正化事業部までご連絡ください。

各 位

陸上貨物運送事業労働災害防止協会
大阪府支部長 坂 田 喜 信

「テールゲートリフター特別教育(学科)」の開催について(ご案内)

労働安全衛生規則等の一部が改正され、労働安全衛生法第59条第3項・労働安全衛生規則 第36条第5号の4により、「テールゲートリフターの操作の業務(当該貨物自動車に荷を積む作業又は当該貨物自動車から荷を卸す作業を伴うものに限る。)」が令和6年2月1日から特別教育の対象となりました。

特別教育は、学科4時間及び実技2時間を行うものとなっており、大阪府支部では、**自社内で教育をすることが難しい事業場のために学科教育4時間のみ特別教育を実施します。**

なお、受講終了者には、**学科教育受講証明書**を交付いたします。

実技教育は、社内等でテールゲートリフターを使用して、テールゲートリフターの操作方法について2時間の教育を行ってください。

1. 日 時

①	令和6年11月22日(金)	12:50~17:00
②	令和6年12月18日(水)	12:50~17:00

※ 12時20分より受付開始

2. 場 所

大阪府トラック総合会館 研修センター6階・601号室
大阪市城東区鳴野西2丁目11番2号

3. 講習内容

テールゲートリフターに関する知識	1.5 時間
テールゲートリフターによる作業に関する知識	2.0 時間
関係法令	0.5 時間

4. 受講料 陸災防会員：8,800円(テキスト代、消費税込)・非会員：11,000円(テキスト代、消費税込)

(大阪府トラック協会より、一人につき4,400円の助成があります)

※ 助成対象は、大阪府下の緑ナンバー事業者に限ります。

5. 受講手続

「受講申込書」に必要事項をご記入の上、FAX(06-6965-1903)でお申込み下さい。
⇒「受講申込書」受領後、貴社宛てに**受講票および請求書**をFAXいたします。

6. 送金手続

受講票確認後に受講料を送金ください。

※ 入金〆切日(開催日の2週間前)は請求書に記載しております。

※ 金融機関への振込依頼書・払込受領書をもって領収書に代えさせていただきます。

- ※ なお、受講料については、いかなる理由であっても返金いたしませんので、ご注意ください。
- ※ 定員（100名）に達し次第、締切りとなります。

7. 本講習に関するお問合せ先 **陸上貨物運送事業労働災害防止協会 大阪府支部**
電話 06-6965-4035

「テールゲートリフター特別教育（学科）」

受講申込書（助成申請書）

★ 受講希望日に○印をつけてください → 11/22(金) ・ 12/18(水)

事業者名 _____ 電話 _____

担当者名 _____ FAX _____

下記のとおり受講申し込みをいたします。

※ 尚、4名以上受講される場合には、この用紙をコピーしてお申し込み願います。

受講者名	役職名	分会(大ト協支部)名
(ふりがな)		
(ふりがな)		
(ふりがな)		
(ふりがな)		

※ 尚、当協会のホームページからも申込書をダウンロードすることができます。

陸災防大阪府支部 ← と入力してここをクリック!

➤➤➤ 送り先 FAX 番号 06-6965-1903

交通死亡事故の発生

事業用

準中型貨物車が自転車と衝突！

令和6年9月14日(土)
午前3時30分ごろ(晴)
大東市内発生

準中型貨物車が
対面を走行する自転車
と衝突。

(事故原因については捜査中)

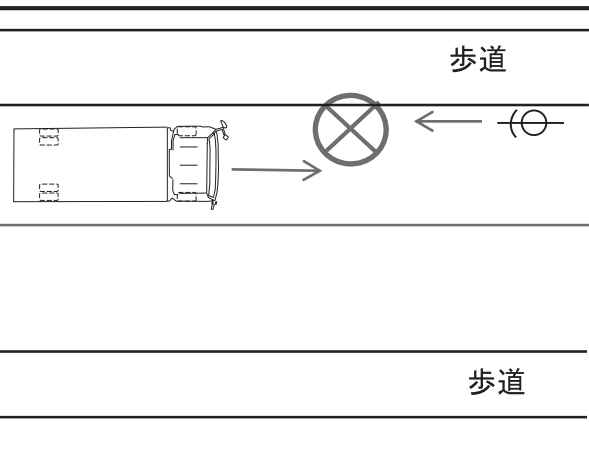

運転者の皆さんへ

- ✓ 確実に前方の安全確認を
行いましょう！
- ✓ 漫然と運転することなく緊張感を
持って運転しましょう！

注意！

高齢者の事故が多発！！

高齢者が当事者となる交通事故が多発しています。
お互いに注意喚起をしましょう！

大阪府警察