

# トラック広報

TRUCK PUBLIC RELATIONS MAGAZINE

2024  
7月号  
vol.727



令和5年度 児童絵画コンクール受賞作品 若松 凜太郎さん

## INDEX

### 第112回 定時総会を開催

(議案の詳細につきましては挟み込みの第112回定時総会議事録をご覧ください。)

- ◎ 第42回 会員表彰
- ◎ 過積載防止街頭宣伝PR活動を実施
- ◎ 大阪府トラック協会 各部会で総会を開催



一般社団法人 大阪府トラック協会  
OSAKA TRUCKING ASSOCIATION

記事

- 第112回 定時総会を開催 ..... 1
- 一般社団法人 大阪府トラック協会  
新役員名簿 ..... 4
- 第42回 会員表彰 ..... 6
- 過積載防止街頭宣伝PR活動 ..... 7
- 一般社団法人近畿トラック協会  
第12回 定時総会 ..... 8
- Monthly News ..... 10
- 各社ドライバー教育にご活用ください  
踏切の通行 ..... 16
- 令和6年度 大阪府トラック協会 各部会で総会を開催 ..... 26
- 第33回 絵画コンクール 作品募集 ..... 裏表紙

お知らせ

- ・近畿運輸局長が代わりました ..... 6
- ・当協会からのお知らせ  
「インターネットを利用した人材確保対策セミナーを開催します」 ..... 9
- ・令和6年度  
経営診断・経営改善支援・運賃交渉支援事業活用促進助成金 ..... 12
- ・令和6年度 自家用燃料供給施設整備支援事業 ..... 14
- ・行政機関からのお知らせ  
荷主企業、トラック運送事業者、商業関係者、自治体の皆様へ ..... 18
- ・適正化事業部からのお知らせ  
巡回指導D・E評価で3か月以内に改善報告がないと  
『監査・処分』対象です！ ..... 19
- ◆OCHISのページ ..... 20
- ◆近畿共済のページ ..... 21
- ◆大貨健保のページ ..... 22
- ◆大貨特退共のページ ..... 23
- ◇近畿地区軽油価格調査集計表（5月分） ..... 24
- ◇近畿の交通情報 ..... 25
- ・連載 4コマ漫画  
新米トラガール ひかりちゃん ..... 28
- ◇府下営業用トラック増・減車状況（最近3ヵ月） ..... 29
- ◇NASVAだより ..... 29

今月の挟み込み

- ◇ 安全運転実践目標・事業用貨物自動車の交通事故発生状況
- ◇ 令和6年度 改正「標準的な運賃」及び「標準運送約款」セミナーのご案内
- ◇ 令和6年度 整備管理者選任『後』研修 開催のご案内
- ◇ 令和6年度 陸運事業者のための安全マネジメント研修
- ◇ 令和6年度「2024年問題」合同相談会のご案内
- ◇ 第112回定時総会議事録について
- ◇ 移動健康相談事業の実施について
- ◇ 「テールゲートリフター特別教育(学科)」の開催について(ご案内)
- ◇ 「腰痛予防セミナー」開催のご案内～衛生管理者・安全衛生推進者能力向上講習会～
- ◇ 交通労働災害防止担当管理者教育講習会 開催のご案内
- ◇ [大阪府警察] 交通死亡事故の発生
- ◇ [大阪府警察] 天神祭における交通規制のお知らせ
- ◇ [大阪働き方改革推進支援・賃金相談センター] 働き方改革により進めよう働きやすい職場づくり!

# 第112回 定時総会を開催

令和5年度 事業報告など7議案を可決

役員改選では、坂田喜信氏が新会長に選定されたほか、新役員が決定



当協会は6月4日、大阪市北区のリーガロイヤルホテル大阪にて第112回定時総会を開催、関係官庁、関係団体、会員事業者等、450人が出席した。

総会の議事に先立ち、第42回会員表彰を執り行い、55の事業者に中川才助 会長より感謝状と記念品が贈られ、会場から大きな拍手で祝福された（第42回会員表彰の詳細については6ページをご覧ください）。

総会では冒頭、岩井勝彦 専務理事から会員総数3,552社(店)のうち、委任状出席を含め2,740社(店)の出席があり、定足数を満たし本総会が有効に成立する旨の報告があった後、中川才助 会長が開会の挨拶を述べた。

その後議長となり、次の議案について審議し、いずれも原案どおり承認された。

## <議案>

- 第1号議案 令和5年度事業報告書の承認について
- 第2号議案 令和5年度計算書類（貸借対照表、正味財産増減計算書等）の承認について
- 第3号議案 公益目的支出計画の実施状況について
- 第4号議案 令和6年度会費の額および納入方法等について
- 第5号議案 定款の見直しについて
- 第6号議案 任期満了に伴う役員の改選について
- 第7号議案 その他

※第112回定時総会議案の詳細については挟み込みの第112回定時総会議事録をご覧ください。

また、任期満了に伴う役員改選では、新会長に坂田喜信氏が選定されたほか、重博文氏、池辺祐一氏、鴻池忠彦氏、古谷裕子氏、髭幸治氏5名の副会長が再選、谷康司氏、石原修氏2名が新たに副会長に選定された。(新役員の詳細については4ページをご覧ください) なお、役員交代に当たり中川才助 前会長ならびに坂田喜信 新会長から次のように挨拶が行われた。

#### 【中川才助 前会長の役員交代挨拶(要旨)】

この度、会長職を辞させていただきこととなりました中川でございます。本日は、このような場を設けていただき、本当にありがとうございます。



私は、辻前会長が任期半ばで辞任された後を受け、約3年間会長を務めて参りました。この間、皆様方のご協力のおかげで、何とか協会運営を行うことができました。これまで賜りましたご厚情に対し、この場をお借りして心からお礼を申し上げます。

運輸事業振興助成交付金に関する問題や2024年問題への対処など、大阪府トラック協会が抱える課題は多く、坂田新会長をはじめ、新執行部の皆

様におかれましては、舵取りが難しいこの状況を必ずや打破していただけるものと確信しております。どうぞよろしくお願い致します。

最後になりますが、大阪府トラック協会の益々のご隆盛、そして会員事業者の皆様のご健勝・ご多幸、そして社業のご繁栄を心からご祈念申し上げ、簡単ではございますが、私の退任の挨拶とさせていただきます。本当にありがとうございました。

#### 【坂田喜信 新会長の役員交代挨拶(要旨)】

新役員を代表いたしまして、一言ご挨拶申し上げます。



本日は、ご来賓の皆様におかれましては、

公務何かとご多用のところ、多数のご臨席を賜わり、誠にありがとうございます。また、平素は我々トラック運送業界のために格別のご指導、ご支援を賜っておりますことを、心から感謝申し上げますとともに厚くお礼申し上げます。

さて、先ほどの総会におきまして、94名の新役員が選任され、私自身、会長としてご選任賜わり、身に余る光栄と存じます。

大阪府トラック協会は「2024年問題」への対処



退任する中川才助 前会長に花束を贈呈する坂田喜信 新会長



役員改選において選定された会長ならびに副会長

に加え、大阪府より10年上にわたってカットされている「運輸事業振興助成交付金」問題への対処など、早急に取り組んでいかなければならない数多くの課題が山積しています。この様な状況の中で、本日選出されました我々役員一同は、新たな気持ちでトラック運送業界ならびに事業者の皆様のため一致団結し、この難局に対処するとともに、諸問題の解決に努力をして参る所存でございます。どうか、皆様方のより一層のご指導、ご支援をよろしくお願い申し上げます、甚だ簡単ではございますが、私のご挨拶とさせていただきます。

続いて、来賓の方々の紹介を行った後、祝辞に移り、来賓を代表して近畿運輸局 局長 日笠弥三郎氏、大阪府知事 吉村洋文氏(代読 大阪府 商工労働部 中小企業支援室 商業振興課長 藤澤知治氏)、大阪労働局 労働基準部長 小川裕由氏、大阪府警察本部 交通部長 丸山直紀氏からそれぞれお祝いの言葉が述べられた。

定時総会終了後、懇親会を開催し、近畿運輸局 大阪運輸支局 支局長 岡本 昇 氏の音頭で乾杯を行い、なごやかな歓談のひとときを過ごした。懇親会の最後には当協会 鴻池忠彦 副会長による閉宴の挨拶を行った。



来賓祝辞を行う  
近畿運輸局  
日笠弥三郎 局長



来賓祝辞を行う  
大阪府 商工労働部 中小企業  
支援室  
藤澤知治 商業振興課長



来賓祝辞を行う  
大阪労働局  
小川裕由 労働基準部長



来賓祝辞を行う  
大阪府警察本部  
丸山直紀 交通部長



乾杯の挨拶を行う  
近畿運輸局大阪運輸支局  
岡本 昇 支局長



閉宴の挨拶を行う  
当協会 鴻池忠彦 副会長

# 一般社団法人 大阪府トラック協会

## 新役員名簿

(敬称略)

役職名	氏名	会社名	(支部)
会長	坂田 喜信	岸本運送(株)	(北大阪)
副会長	重 博文	富士通運輸興業(株)	(東大阪)
副会長	池辺 祐一	池辺運送(株)	(泉州)
副会長	鴻池 忠彦	鴻池運輸(株)	(第六)
副会長	古谷 裕子	北港運輸(株)	(第六)
副会長	髭 幸治	センコー(株)	(西)
副会長	谷 康司	日隆運輸(株)	(北大阪)
副会長	石原 修	(株)つばめ急便	(河北)
常任理事	吉田 正則	吉田運送(株)	(河北)
常任理事	平井 信一	双葉運送(株)	(中央)
常任理事	脇田 耕作	富士興業(有)	(中央)
常任理事	武本 琢也	京町堀運輸倉庫(株)	(西)
常任理事	坂本 龍次	やまと運輸(株)	(浪速南)
常任理事	松尾 美香	(株)リサイクル松栄	(大正)
常任理事	麦踏 勝吉	(株)丸麦運輸	(大正)
常任理事	橋本 充雄	丸正運送(株)	(第六)
常任理事	松元 勇吾	(株)東陽運輸	(北大阪)
常任理事	小黒 一興	日本通運(株)	(北大阪)
常任理事	中島 仁志	ワールド運輸(株)	(東北)
常任理事	吉村 慎吾	シティライナーエクスプレス(株)	(東北)
常任理事	田中 宏紀	日誠商運(株)	(南大阪)
常任理事	坂中 良郎	エスエーロジテム(株)	(南大阪)
常任理事	福塚 正昭	福塚運送(株)	(東大阪)
常任理事	玉置 三平	(株)清丸運輸	(泉州)
常任理事	福森 崇文	福泉運送(有)	(泉州)
常任理事	野間 匠	三信運輸(株)	(港)
理事	満 仲幸一	大阪特殊運輸(株)	(河北)
理事	稲野 慶彦	稲野運輸(株)	(河北)
理事	木村 央	大商運輸(株)	(河北)

役職名	氏名	会社名	(支部)
理事	足立 正伸	阪神石油運送(株)	(河北)
理事	栗尾 尚孝	大和運送(株)	(河北)
理事	明石 光弘	明石運送(株)	(河北)
理事	坂本 茂治	茨木小型運送(株)	(河北)
理事	小澤 茂	菅原運輸倉庫(株)	(河北)
理事	望田 成彦	東大運輸(株)	(河北)
理事	阪本 謙治	阪本運輸(株)	(河北)
理事	田中 透	(株)田中運送店	(河北)
理事	石井 肇	大日運輸(株)	(中央)
理事	鶴下 卓士	(株)北浜システム運輸	(中央)
理事	西村 記世美	(株)ニッソー	(中央)
理事	木村 貴広	木村運輸(株)	(西)
理事	大畑 可奈子	(株)阿波彌運送部	(西)
理事	中島 康之	福山通運(株)	(浪速南)
理事	生駒 信二	西濃運輸(株)	(浪速南)
理事	水野 豊	福原運輸(株)	(浪速南)
理事	武田 清	大協高速運輸(株)	(浪速南)
理事	金城 行彦	(株)新陸運輸	(大正)
理事	山下 俊成	兼成運輸工業(株)	(大正)
理事	馬瀬 光一	豊商運送(株)	(第六)
理事	屋良 朝夫	(株)屋良運送	(第六)
理事	角本 和子	松昇(株)	(北大阪)
理事	谷 峰範	日隆産業(株)	(北大阪)
理事	谷 昇生	谷正運輸(株)	(東北)
理事	北岡 伸夫	だるま運輸(株)	(東北)
理事	井上 算	井上運輸倉庫(株)	(東北)
理事	松元 信昭	(株)松元サービス	(東北)
理事	栗野 兼信	(株)ケイ・ツーネットワーク	(東北)
理事	藤原 輝男	(株)栄幸運送店	(東北)

役職名	氏名	会社名	(支部)
理事	下田 智弘	下田運輸(株)	(東北)
理事	谷 雄三	山陽自動車運送(株)	(東北)
理事	中 邨 一	(株)ユタカ	(東北)
理事	杉 正	ソマ運送(株)	(南大阪)
理事	札 場 喬	(株)丸幸陸運	(南大阪)
理事	堀 川 顕 広	(株)豊興	(南大阪)
理事	山 下 裕 久	山下運送(株)	(南大阪)
理事	中 村 喜 英	中村運輸倉庫(株)	(東大阪)
理事	樋 上 啓 示	(株)大伸組	(東大阪)
理事	下 田 登紀彦	関西物流(株)	(東大阪)
理事	信 谷 敏 秀	シンヨー運輸(株)	(東大阪)
理事	松 下 導 治	マツシタ運輸(株)	(東大阪)
理事	前 村 高 志	山口運送(株)	(東大阪)
理事	北 井 慶 子	大八運送(株)	(東大阪)
理事	藤 田 進	(有)菱光運送	(東大阪)
理事	小 池 宗 一	東和運輸(株)	(東大阪)
理事	鉄 本 善 久	丸鉄運送(株)	(東大阪)
理事	竹 田 敏 之	竹田運送(株)	(泉州)
理事	北 川 篤	北川運輸(株)	(泉州)
理事	上 田 謙 造	上田運輸(株)	(泉州)
理事	新 谷 博	泉幸運送(株)	(泉州)
理事	油 井 康 彰	大阪石油工運(株)	(泉州)
理事	西 川 博	西川運輸倉庫(株)	(泉州)
理事	安 田 寿 美	北海運輸(株)	(泉州)
理事	富 岡 裕 史	共和運輸(株)	(泉州)
理事	古 川 誠 司	高進運輸(株)	(泉州)
理事	西 村 政 信	(株)西村運輸倉庫	(泉州)
理事	石 田 幸 浩	石田運送(株)	(泉州)
理事	坂 上 楠 幸	(株)大久運送	(泉州)
理事	宇 賀 隆 義	宇賀急配(株)	(泉州)
理事	池 内 利 彦	(株)香南運輸	(港)
理事	越 智 隆 之	(有)アルディック	(港)

役職名	氏名	会社名
専務理事	岩 井 勝 彦	(一社)大阪府トラック協会
常務理事	前 田 一	(一社)大阪府トラック協会
常務理事	和 田 真由美	(一社)大阪府トラック協会
常務理事	上 野 耕一郎	(一社)大阪府トラック協会

## 監 事

役職名	氏名	会社名	(支部)
監 事	菅 原 茂 雄	菅原運送(株)	(浪速南)
監 事	福 島 博	(株)福島運送	(第六)
監 事	田 内 文 雄	(一社)大阪バス協会	(員外)

# 第42回 会員表彰



6月8日、大阪府中央区のリーガロイヤルホテル大阪にて第42回会員表彰が第112回定時総会の前段で執り行われた。

本表彰は当協会の会員として20年以上協会の運営・事業活動に協力し、その功績が顕著な者に対し表彰を行うもので、表彰式では代表受賞者のミフネトランスポート株式会社(東大阪支部)に中川才助 会長より表彰状と記念品が贈られ、会場から大きな拍手で祝福された。

## 【第42回会員表彰 受賞社(者)】(順不同)

### 河北支部(13社)

大阪センコー運輸株式会社  
エス・エス興商株式会社  
カネカ食品株式会社  
有限会社金山建商  
有限会社東進物流  
石川土木株式会社  
中央運輸興業株式会社  
株式会社エフ・イー・トラック  
株式会社宮澤組  
株式会社ビー・ウエスト  
有限会社扶桑物流  
有限会社親栄興産  
有限会社浪花水産

### 西支部(1社)

有限会社大阪西配送センター

### 浪速南支部(3社)

ALSOK大阪株式会社  
近畿ロジックス株式会社  
有限会社ダディ物流

### 大正支部(1社)

東江物流株式会社

### 北大阪支部(1社)

ロジフレックス株式会社 関西営業所

### 東北支部(4社)

株式会社和エンタープライズ  
北大阪清掃株式会社  
株式会社東来物流  
大宝工業株式会社

### 南大阪支部(2社)

株式会社ジュネス運輸  
有限会社輝運輸

### 東大阪支部(10社)

株式会社YAMATSU  
宝伸有限会社  
株式会社花園物流  
ミフネトランスポート株式会社  
シナノライン株式会社 大阪営業所  
株式会社服部  
株式会社交徳  
有限会社光喜物流  
共栄運輸有限会社  
ビーエム物流有限会社

### 泉州支部(19社)

有限会社荒木運輸  
有限会社イー・サット・ロジ  
貝塚商運株式会社  
株式会社関西エステート  
株式会社ケーシーエス  
有限会社小山商事  
有限会社さがん商運  
新興物流株式会社  
大栄環境株式会社  
株式会社田井トランスポート  
大和建设株式会社  
有限会社寺岡重機工業  
ドリームエクスプレス企業組合  
平野カーゴ株式会社  
株式会社札幌商店  
松岡 建一  
丸正株式会社  
丸全トランスポート株式会社  
丸山商事株式会社

### 港支部(1社)

大阪運輸株式会社

合計 55社(者)

## 近畿運輸局からのお知らせ

今般、令和6年6月24日付け人事異動により、下記のように交代がありました。

### 近畿運輸局長が代わりました

新 局長 岩城 宏幸氏

(いわき ひろゆき)

(国土交通省総合政策局次長より)

旧 局長 日笠 弥三郎氏

(ひかさ やさぶろう)



# 過積載防止街頭宣伝PR活動

過積載防止の徹底を図るため宣伝車 10 台が  
荷主・事業主・府民にアピール！



運輸関係労組（運輸労連・交通労連・全港湾・建交労）の協力で実施される今年度上期の「過積載防止街頭宣伝PR活動」が6月11日から24日まで（日曜を除く12日間）行われた。

この運動は、運輸事業の健全化ならびに貨物輸送秩序の確立に向けて、トラック事業者自らが過積載防止対策の徹底を図るために、広く荷主・事業主・府民にアピールするもので、PR活動初日の6月11日午前10時に大阪府トラック総合会館にて各単組から参加した10台の街頭PR車が勢揃いして「出発式」を行った。

出発式では、大阪府トラック協会 岩井勝彦 専務理事の挨拶に続いて、運輸関係労組の代表として近畿交運労協トラック部会 東 忠義 部会長から挨拶が行われた後「過積・過労運転をやめよう！」と書いた横断幕を装着した街頭PR車は、それぞ

れのPR地域に向けて出発。幹線道路や荷主企業事業所周辺でPR用のテープを流して過積載防止の呼びかけを行うと同時に、主要ターミナルや大型駐車場においてリーフレットやティッシュなどを配布しながら、積極的な街頭活動を展開した。



挨拶をする  
近畿交運労協トラック部会  
東 忠義 部会長

## 街頭PR用テープ

市民の皆さま！ ドライバーの皆さま！

いま、飲酒運転による交通死亡事故が多発しており、飲酒運転は重大な交通事故につながります。

飲酒運転は「絶対にしない」「させない」「許さない」を実行し、町から飲酒運転を撲滅しましょう。

大阪では、貨物車による交差点付近での交通死亡事故が多発しています。貨物自動車を運転中のドライバーの皆さん、交差点付近ではしっかりと安全確認を行い、歩行者や自転車の巻き込みなどに注意しましょう。

高速道路では、渋滞している車両に追突する事故が多発しています。過積載や過労運転をなくし、前方の安全をしっかりと確認しましょう。

物流の9割を担っている私もトラック運送業界は、燃料価格高騰により、大変厳しい状況に陥っています。

コストに見合った適正運賃の確保に、皆さまのご理解とご協力をお願いいたします。



## 令和5年度事業報告など5議案を可決

(一社)近畿トラック協会の第12回定時総会が6月24日、京都府京都市のTHE THOUSAND KYOTOにて開催され、令和5年度の事業報告、定款の一部変更等について審議し、いずれも原案どおり承認・可決された。

役員の一部変更では、中川才助 会長 ((一社)大阪府トラック協会 前会長)と甲斐切 稔 副会長 ((一社)滋賀県トラック協会 前会長)の退任と、定款の一部変更による理事数の変更に伴い、新たに坂田喜信氏 ((一社)大阪府トラック協会 会長)、松田直樹氏 ((一社)滋賀県トラック協会 会長)ら8名の理事が選出され、監事の松田直樹氏の理事への選任に伴い、新たに監事1名が選任された。

定時総会終了後に開催された第43回理事会において、平島竜二氏 ((一社)京都府トラック協会 会長)が新たに会長に選任された他、副会長に坂田喜信氏 ((一社)大阪府トラック協会 会長)、松田直樹氏 ((一社)滋賀県トラック協会 会長)、宮本昌季氏 ((一社)京都府トラック協会 副会長)が、常務理事に井尻憲司氏 ((一社)京都府トラック協会 専務理事)が選任された。また、事務局長に岩井勝彦氏 ((一社)近畿トラック協会ならびに(一社)大阪府トラック協会専務理事)が選任された。

当日は来賓として近畿運輸局 川口 泉 次長をはじめとする行政関係者や、(公社)全日本トラック協会 坂本克己 会長ら7名が臨席した。

冒頭、事務局から委任状出席を含め、会員総数47名のうち、委任状出席を含め46名の出席があり、定足数を満たし会議が有効に成立する旨の報告に続いて、会長が開会の挨拶を述べたあと議長を務め、次の議題について審議し、いずれも原案どおり承認・決定された。

第43回理事会終了後、中川才助 前会長と甲斐切 稔 前副会長から退任の挨拶が行われた後、平島竜二 新会長から両氏に花束が贈呈された。その後、平島竜二 新会長から就任の挨拶の後、来賓を代表して近畿運輸局 川口 泉 次長から祝辞が行われた。

閉会後に懇親会が開催され、京都運輸支局 川口宏幸 支局長の乾杯の挨拶が行われ、和やかな歓談の後、次回定時総会開催府県を代表して、坂田喜信 副会長 ((一社)大阪府トラック協会 会長)から中締め挨拶と一本締めにより閉会した。

### 〔議 題〕

- 第1号議案 令和5年度事業報告の承認について
- 第2号議案 令和5年度計算書類(貸借対照表、正味財産増減計算書等)の承認について【監査報告】
- 第3号議案 令和6年度会費の額および納入方法について
- 第4号議案 定款の一部変更について
- 第5号議案 役員の一部変更について



平島竜二 新会長から  
退任理事に花束贈呈



退任の挨拶をする  
中川才助 前会長



就任挨拶をする  
平島竜二 新会長



中締めの挨拶をする  
坂田喜信 副会長



来賓祝辞を述べる  
近畿運輸局 川口泉 次長

### 〈役職の一部変更に伴う役員〉

役 職	氏 名	各府県トラック協会での役職
会長 (前副会長)	平島 竜二	(一社)京都府トラック協会会長
副会長 (新任)	坂田 喜信	(一社)大阪府トラック協会会長
副会長	原岡 謙一	(一社)兵庫県トラック協会会長
副会長 (前監事)	松田 直樹	(一社)滋賀県トラック協会会長
副会長	塚本 哲夫	(公社)奈良県トラック協会会長
副会長	阪本 享三	(公社)和歌山県トラック協会会長
副会長 (新任)	宮本 昌季	(一社)京都府トラック協会副会長
専務理事・事務局長	岩井 勝彦	(一社)大阪府トラック協会専務理事
常務理事 (新任)	井尻 憲司	(一社)京都府トラック協会専務理事

# 「インターネットを利用した 人材確保対策セミナーを開催します」

当協会では8月5日、トラック総合会館にてインターネットを利用した人材確保対策セミナー～自社の魅力を整理し採用力を開花させよう～を開催します。

現在の求人マーケットを理解し、その中で自社の求人がどうやったら求職者に届き、応募に繋がられるかを考えるセミナーを開催します。ぜひ受講していただき、求人活動に前向きに取り組める兆しとなれば幸いです。また最新のインターネットを活用した効果的な人材確保対策等についても説明いたします。

## 1部 採用マーケットはどう変わったのか

- ・現在の採用環境を理解し、求職者に選ばれる会社はどのような広告を掲載しているのかを理解しよう。

## 2部 トラックドライバータイプ別解説

- ・募集する仕事内容にマッチする人物要件を整理しよう。
- ・自社で採用したい人材と繋がる(興味を引く)キーワードを考える。
- ・解説「ドライバータイプ別原稿例」

## 3部 インターネット求人を上手に使う方法

- ・インターネット求人(IndeedPLUS)の強みと仕組みについて知ろう。
- ・IndeedPLUSの利点を理解し上手に活用しよう。

セミナー終了後質疑応答や個別相談を行います。

また、Airワーク2.0をご利用の事業者にはタイプ別原稿を無料作成いたします。

**日時** 8月5日(月) 14:30~16:30

**場所** 大阪府トラック総合会館 601号室  
(大阪市城東区鳴野西2-11-2)

**講師** 株式会社アドプランナーホールディングス ご担当者

**【申込締切】 令和6年7月29日(月)**

受講をご希望の方は当協会HPの「セミナー・研修等のお知らせ」よりお申し込みください。

右記のQRコードからもアクセスしていただけます。

<https://www.truck.or.jp/publics/index/259/>



6月11日・12日



## 運輸マネジメントセミナー（リスク管理）

大阪府トラック総合会館・研修センターにて、「運輸安全管理マネジメントセミナー（リスク管理）」を開催、会員事業者等81名が参加した。セミナーでは、（公財）関西交通経済研究センターの主任研究員より、「運輸事業者における安全管理の進め方に関するガイドライン」で示されている「事故、ヒヤリハット情報等の収集・活用【リスク管理】」について、取り組み事例を交えて解説が行われた。

6月13日・14日



## 居眠り運転事故防止セミナー

大阪市中央区の東京海上日動 西日本研修センターにて、「居眠り運転事故防止セミナー」を開催、会員事業者等47名が参加した。セミナーでは、東京海上ディーアール（株）の担当者より、眠気を誘発する要因と、マネジメント面および安全指導面での居眠り運転の防止策について講義が行われた。

6月11日・12日



## 疲労起因事故対策（疲労・健康起因対策）セミナー

大阪市港区のアートホテル大阪ベイタワーにて、「疲労起因事故対策（疲労・健康起因対策）セミナー」を開催、会員事業者等65名が参加した。セミナーでは、MS&AD インターリスク総研（株）の担当者より、疲労起因事故に焦点を当て、実際の事故事例を用いて危険性と事故防止に向けた対策について講義が行われた。

6月14日



## 令和6年度 整備管理者選任前研修

大阪府トラック総合会館・研修センターにて、「整備管理者選任前研修」を開催、会員事業者等70名が参加した。本研修は、道路運送車両法施行規則第31条の4に基づき、新たに整備管理者として選任予定の方向けの研修で、近畿運輸局大阪運輸支局 検査・保安部門の担当官より整備管理者の役割と実務内容、自動車の点検整備等の講義を行った。

6月13日



## 令和6年度 初任運転者特別講習

大阪府トラック総合会館・研修センターにて、「初任運転者特別講習」を開催、会員事業者等26名が参加した。本講習は、法令で義務付けられた初任運転者に対する特別指導のうち、座学教育内容9項目を6時間分を実施するもので、（独）自動車事故対策機構および（公財）関西交通経済研究センターの担当者等が講義を行った。

6月18日・19日



## 令和6年度 自転車に対する事故防止セミナー

大阪市西区の損保ジャパン肥後橋ビルにて、「自転車に対する事故防止セミナー」を開催、会員事業者等42名が参加した。セミナーでは、SOMPOリスクマネジメント（株）の担当者より自転車事故の特徴から導き出される自転車の行動についての解説と、有効な事故防止対策について講義が行われた。

6月20日



### 熱中症予防対策セミナー <陸災防>

陸上貨物運送事業労働災害防止協会大阪府支部は当協会との共催で「熱中症予防対策セミナー」を開催、会員事業者等27名が参加した。セミナーでは、大阪産業保健総合支援センター相談員 山田誠二氏より「熱中症予防対策について」や陸上貨物運送事業労働災害防止協会の安全管理士より「陸運業における熱中症予防対策について」等、講義が行われた。

6月22日



### 定時総会を開催<河北支部青年部会連合会>

当協会 河北支部の河北支部青年部会連合会（固本秀徳 会長）は大阪市淀川区のがんこ 十三総本店にて、第37回定時総会を開催、会員事業者31名が出席した。当日は、第1部の被災者支援チャリティーボウリング大会、第2部の定時総会、第3部の交流懇親会の3部構成で行われたほか、定時総会では令和5年度の事業報告と決算報告、任期満了に伴う役員改選、令和6年度の事業計画ならびに会計予算について報告を行った。

6月20日・21日



### 脳疾患事故防止セミナー

大阪市中央区の東京海上日動 西日本研修センターにて、「脳疾患事故防止セミナー」を開催、会員事業者等47名が参加した。セミナーでは、東京海上ディーアール(株)および（一社）運転従事者脳MRI健診支援機構の担当者より、脳疾患に起因する事故防止策について講義が行われた。

6月26日



### 新旧役員親睦会を開催<河北支部>

当協会 河北支部は大阪市北区のホテルグランヴィア大阪にて新旧役員親睦会を開催、会員事業者等39名が出席した。当日は、5月16日に行われた支部総会において承認された役員改選に基づき、吉田正則 支部長から退任される役員に対し感謝状および記念品を贈呈した後、同じく退任される長澤年夫 前相談役に花束を贈呈した。

6月21日



### 「テールゲートリフター特別教育（学科）」<陸災防>

陸上貨物運送事業労働災害防止協会大阪府支部は「テールゲートリフター特別教育（学科）」を開催、会員事業者等27名が参加した。本講習は労働安全衛生規則等の一部が改正され、「テールゲートリフターの操作の業務」が令和6年2月1日から特別教育の対象となり、自社内での教育が難しい事業場のために実施された。講習では安全安心(株)の中川 潔 代表取締役社長よりテールゲートリフターによる作業に関する知識や作業、関係法令等の講義が行われた。

6月27日・28日



### 令和6年度 危険予測運転セミナー

大阪市西区の損保ジャパン肥後橋ビルにて、「危険予測運転セミナー」を開催、会員事業者等44名が参加した。セミナーでは、SOMPOリスクマネジメント(株)の担当者より、事故回避能力を向上させ事故防止に繋げることを目的に、ドライブレコーダーの映像を使用し、危険感受性を高めるための講義が行われた。

## 令和6年度 経営診断・経営改善支援・ 運賃交渉支援事業活用促進助成金

(公社) 全日本トラック協会

様々な経営課題を抱える会員事業者の相談ニーズに対応するため、この度(公社)全日本トラック協会が推薦する中小企業診断士等による経営実態の把握と課題を抽出するための診断や、その診断結果をベースに経営改善に取り組み、自社の経営状況・財務状況等を踏まえた適切な運賃・料金の設定及び取引先との交渉を行うことを支援する際に要した費用の一部を助成する【経営診断・経営改善支援・運賃交渉支援事業】を下記のとおり実施します。

### ◆◆ 申請資格 ◆◆

都道府県トラック協会の会員である中小トラック運送事業者であって、本事業を利用したものに限る。

### ◆◆ 助成金額 ◆◆

	会員事業者
経営診断 (ステップ1)	・費用のうち8万円(Gマーク事業者は10万円) ・診断士の旅費交通費(上限5万円)
経営改善支援 (ステップ2)	・費用のうち12万円(Gマーク事業者は13万円) ・診断士の旅費交通費(上限5万円)
運賃交渉支援 (ステップ3)	・費用のうち1日あたり8万円、最大4日・32万円 (Gマーク事業者は1日あたり9万円、最大4日・36万円) ・診断士の旅費交通費(上限5万円)

※診断費用は以下の通りです。

経営診断(ステップ1)・・・16万円(税別)

経営改善支援(ステップ2)・・・15万円(税別)

運賃交渉支援(ステップ3)・・・費用1日あたり12万円(税別)(最大4日・48万円)

※「Gマーク事業者」とは、助成金交付請求時において、いずれかの営業所が安全性優良認定を受けている事業者をいう。

### ◆◆ 公募期間 ◆◆

令和6年6月17日(月)～令和7年2月28日(金)

※公募期間中に助成申請額が全ト協予算総額(1310万円)に達した場合は、公募を終了する可能性があります。

◆◇ 申請方法 ◇◆

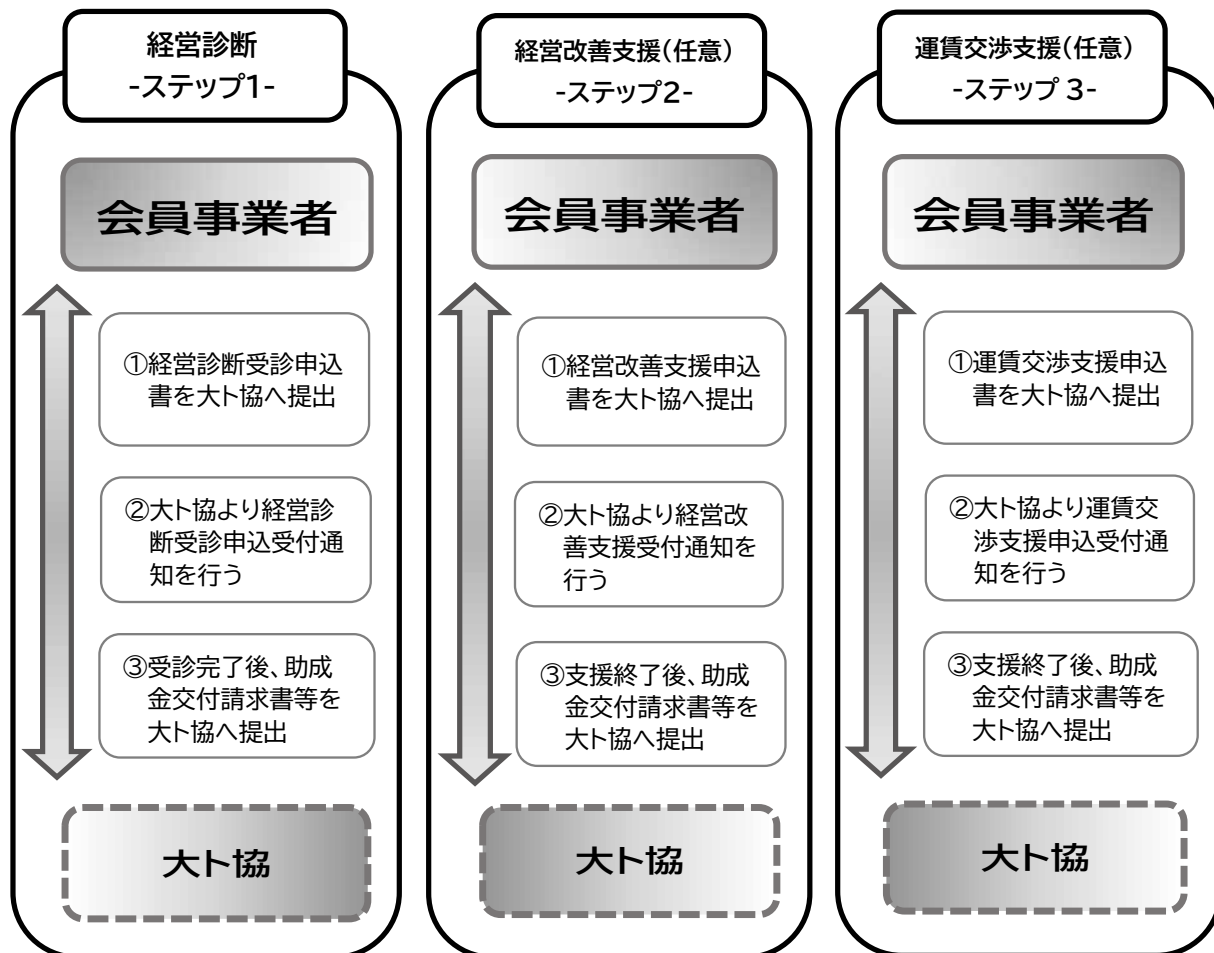

※経営改善支援、運賃交渉支援の申し込みについては、経営診断との同時申請も可能です。

⇒本事業の詳細は…

大ト協ホームページ⇒【各種助成事業】⇒【経営診断・経営改善支援・運賃交渉支援事業活用促進助成金】をクリック

◆◇ 申請先 および 本件お問い合わせ ◇◆

一般社団法人大阪府トラック協会 業務部

〒536-0014 大阪府大阪市城東区鳴野西2-11-2 大阪府トラック総合会館5階

TEL: 06-6965-4036 FAX: 06-6965-4039

## 令和6年度 自家用燃料供給施設整備支援事業

(公社) 全日本トラック協会

安定的な燃料確保は日々の公共輸送を行うトラック運送業にとって大変重要です。そこで、各都道府県トラック協会に加入する会員事業者および協同組合・連合会が、自家用燃料供給施設を整備する際に要した費用の一部を、公益社団法人全日本トラック協会が助成する事業として、【自家用燃料供給施設整備支援事業】を実施します。

### ◆◆ 助成対象 ◆◆

- 当協会の会員で、本事業の助成金を過去に一度も受けたことがない事業者であること。
- 新設または増設を行う自家用燃料供給施設の軽油専用タンクが指定数量(1,000リットル)以上であること。
- 市町村(各市町村地区消防組合等)より交付を受ける危険物取扱所の完成検査済証の交付日が、令和6年4月1日～令和7年2月28日のものであること。
- 会員事業者の株式を50%超保有する持株会社も含むこと。

※ただし、次に掲げる事項の中のいずれかに当てはまった場合は助成対象外とします。

- ① 軽油専用タンクの設置を伴わない自家用燃料供給施設の新設
- ② 転売・貸与等、自家用目的以外の用途に使用する軽油供給施設の新設
- ③ 既存の軽油専用タンクの修復
- ④ 中古品又はリースによる軽油専用タンクの新設
- ⑤ (新設の場合) 貯蔵する油種のうち軽油の割合が1/2未満の場合
- ⑥ (増設の場合) 軽油の貯蔵量が増加しない場合

### ◆◆ 助成金額 ◆◆

- 軽油供給施設 の新設 100万円
- 軽油専用タンクの増設 30万円

※ただし、公募期間中に助成申請金額が全ト協予算総額(1億円)を超過した場合には、1件あたりの助成金額を減額する場合があります。

### ◆◆ 公募期間 ◆◆

令和6年8月1日(木)～令和6年10月31日(木)

※ただし、公募期間中に助成申請額が全ト協予算総額に達した場合は、公募を終了する可能性があります。また、公募期間中に予算総額に達しなかった場合には、別途加えて公募期間が設けられる可能性もあります。



◆◇ 申請方法 ◇◇

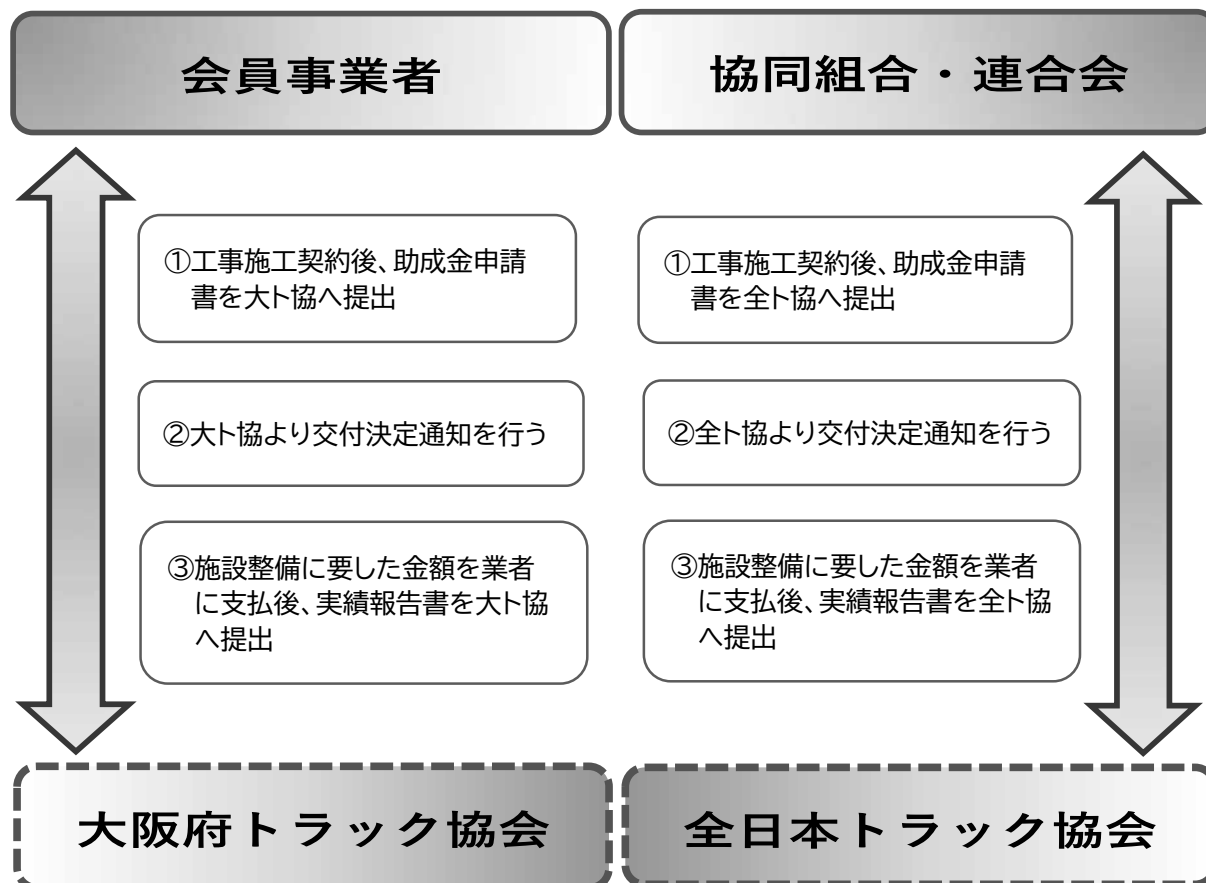

③実績報告については、会員事業者は大ト協へ、協同組合・連合会は全ト協へそれぞれ 令和7年3月4日(火)までに必ず提出してください。  
実績報告が確実に行われたのちに、申請された助成金を交付します。

⇒本事業の詳細は…

大ト協ホームページ⇒【各種助成事業】⇒【自家用燃料供給施設整備支援事業】をクリック  
[https://jta.or.jp/member/shien/keiyu\\_kyokyushisetsu2024.html](https://jta.or.jp/member/shien/keiyu_kyokyushisetsu2024.html)

◆◇ 申請先 および 本件お問い合わせ ◇◇

〒536-0014

大阪府大阪市城東区鳴野西 2-11-2 大阪府トラック総合会館 5階

一般社団法人大阪府トラック協会 業務部

TEL: 06-6965-4036      FAX: 06-6965-4039

# 各社ドライバー教育にご活用ください

このコーナーでは、危険予知訓練（KYT）のKYTシートや事業用貨物自動車の事故事例等をご紹介します。会員事業者各社のドライバー教育や、事故防止教育等にご活用いただきますよう、よろしくお願い申し上げます。

## 問題

### 踏切の通行

あなたは踏切にさしかかりました。左前方には自転車が通行しており、踏切の前方には信号機のある交差点があり、信号は赤が表示されています。この場面にはどのような危険がありますか。また、危険を避けるためにはどのような運転をすればよいのでしょうか。

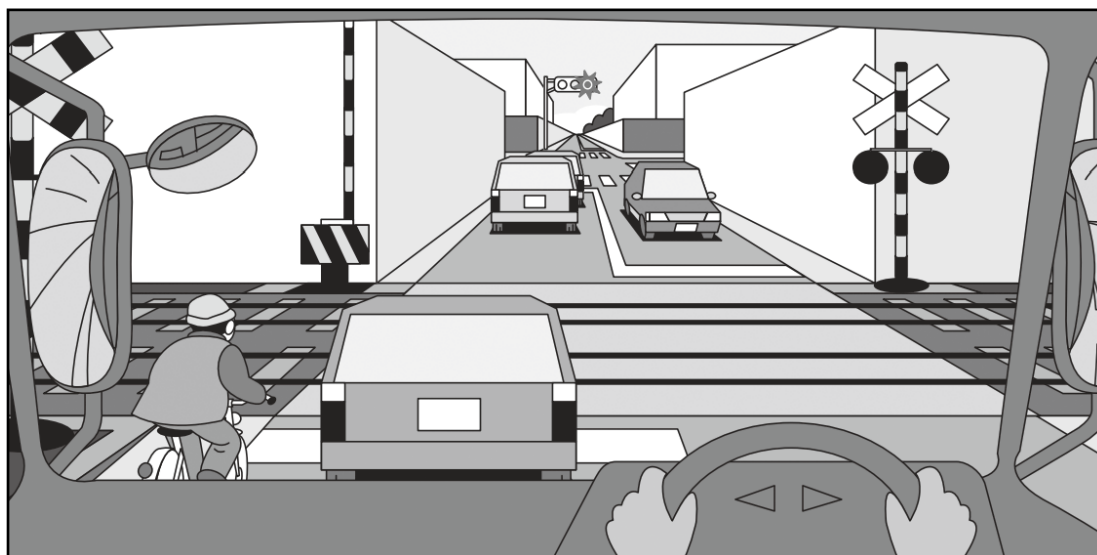

どのような危険がありますか？

- ①
- ②
- ③

どのような運転をすれば安全ですか？

- ①
- ②
- ③

(企画・制作 (公社) 全日本トラック協会)

## 解説 踏切の通行

### 事故パターン

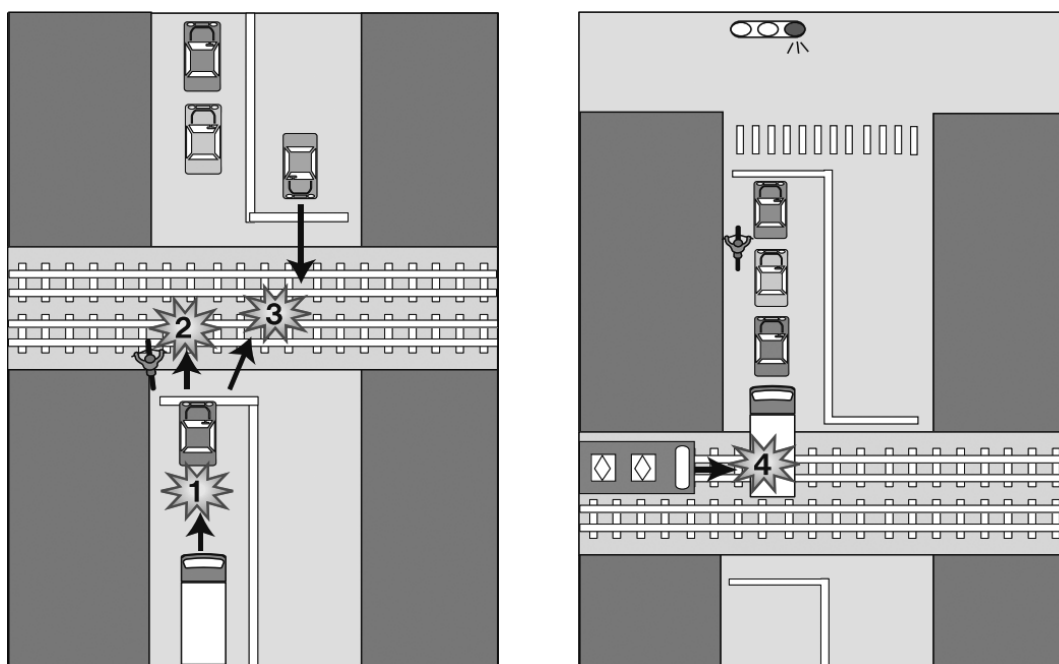

### 危険要因

- ① 踏切の手前で停止した前車に追突する。
- ② 左前方の自転車と接触する。
- ③ 自転車を避けようとして右側に寄り過ぎて、対向車と衝突する。
- ④ 踏切の向こうで車が詰まってしまい、踏切に進入すると車体の後部が踏切内に残って立往生し、列車と衝突する。

### 安全運転の方法

- ① 踏切に接近するときは速度を落とし車間距離をとるとともに、一時停止線で必ず一時停止して安全確認をする。
  - ② 踏切の先に自車の入れる十分なスペースがあるかどうかを確認し、十分なスペースがない場合や、あるかどうかははっきりしない場合には、踏切に進入しない。
  - ③ 踏切の先に自車の入れる十分なスペースがあることが確認できて踏切に進入するときは、踏切を通行する歩行者や自転車、対向車に注意しながら、落輪しないようやや中央寄りを通行し、変速装置は操作しない。
- ※ 自分の乗務するトラックの「長さ」を、しっかりと頭に入れておくこと。

～行政機関からお知らせです～

令和6年7月 Vol.7

編集：近畿運輸局

(公正取引委員会(※1)・大阪労働局・近畿農政局・近畿経済産業局・近畿運輸局)

荷主企業、トラック運送事業者、商業関係者、自治体の皆様へ

■ 2024年問題への取組 ■

1. 「トラック物流2024年問題」に関するオンライン説明会【近畿運輸局】

「トラック物流の2024年問題」に関する情報提供のため、国土交通省では、オンライン説明会を毎月実施しております。



- ・物流効率化法・貨物自動車運送事業法改正、標準的な運賃・標準運送約款の改正について
  - ・トラック運送の原価計算、価格交渉（運賃交渉）ノウハウ・事例紹介
  - ・各トラック運送事業者、荷主事業者等参加者の問題意識共有
  - ・トラックGメンの取組み紹介 など
- 運賃交渉に活用いただける資料なども提供しています！

次回の説明会は、7月19日(金)予定  
過去の説明会動画はこちら

2. 荷主と物流事業者との取引に関する調査結果の公表【公正取引委員会】

令和5年度における調査結果及び優越的地位の濫用事案の処理状況を公表しました(6月6日)。「買いたたき」、「代金の減額」、「代金の支払遅延」など独占禁止法上の問題につながるおそれのある荷主573名に対し、具体的な懸念事項を明示した注意喚起文書を送付しました。



3. 農林水産品・食品の物流に関する官民合同タスクフォース開催【近畿農政局】

農林水産省では、物流2024年問題への対応の一環として、全国各地・各品目の物流確保に向けた取組や更なる物流効率化、関係者の負担軽減に向けた取組を幅広い関係者と協力して推進していくため5月31日に第2回「農林水産品・食品の物流に関する官民合同タスクフォース」を開催しました。



4. 「働き方改革推進支援助成金」業種別課題対応コース(運送業)のご案内【大阪労働局】

令和6年4月1日に自動車運転の業務にも時間外労働の上限規制が適用されました。このコースは、生産性を向上させ、労働時間の削減や勤務間インターバル制度の導入等に向けた環境整備に取り組む中小企業事業主を支援するものです。ぜひご活用ください。





5. IT導入補助金(通常枠)【近畿経済産業局】

中小企業・小規模事業者等が自社の課題やニーズに合ったITツールを導入する経費の一部を補助することで、皆さまの業務効率化・売上向上を支援します。ぜひご活用ください。

(問い合わせ先 IT導入補助金2024・2023後期事務局コールセンター  
TEL：0570-666-376 (IP電話等からの問い合わせ先 050-3133-3272) )



■ 長時間労働や適正な取引を阻害する違反行為等についての情報提供先はこちら ■

<p><b>公正取引委員会</b></p> <p>違反行為情報提供フォーム</p> <p>下請事業者(匿名)から買いたたきなどの違反行為を行っていると思われる親事業者に関する情報を収集しています。</p> 	<p><b>国土交通省</b></p> <p>意見等の募集窓口</p> <p>運送事業者やドライバー等から、長時間の荷待ち、契約にない附帯業務の強要など違反原因行為を行っているおそれのある荷主情報を収集しています。</p> 	<p><b>厚生労働省</b></p> <p>長時間の荷待ちに関する情報メール窓口</p> <p>運送事業者やドライバー等から、荷主・元請運送事業者の都合による長時間の荷待ちに関する情報を収集しています。</p> 
--	--	--

各機関のお問い合わせ先は、QRコードの読み取り先をご覧ください。

(※1)正式には公正取引委員会事務局近畿中国四国事務所

# 適正化事業部からのお知らせ

## 巡回指導 **D・E** 評価で

3か月以内に改善報告がないと

# 『監査・処分』対象です！

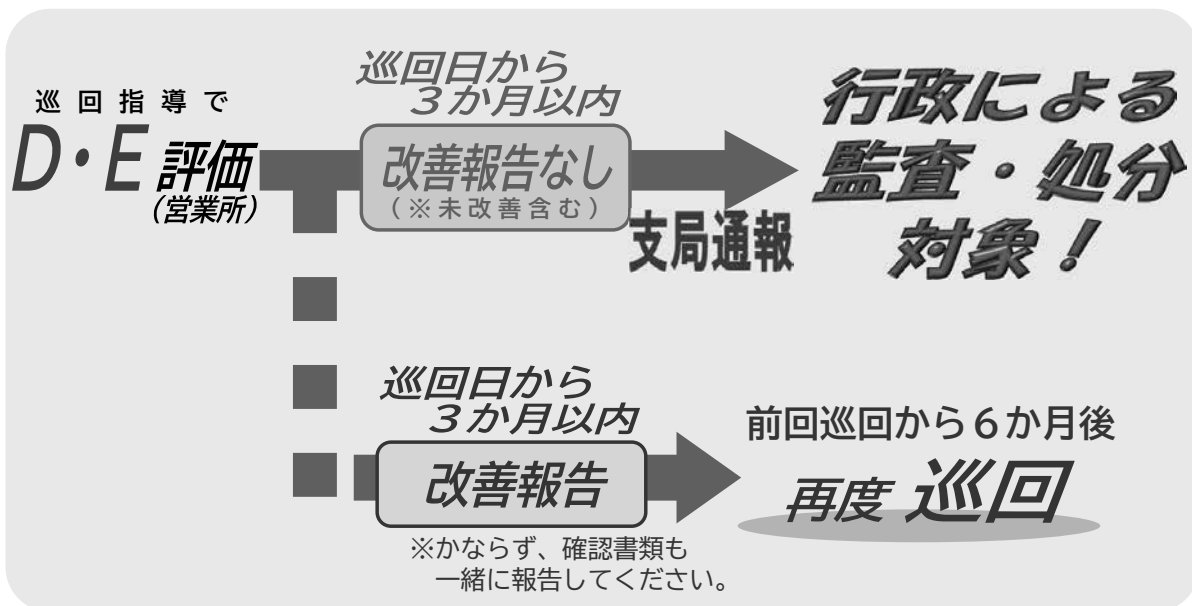

改善報告は、改善ができたものからで構わないので  
期日までのご報告をお願いします。

<適正化事業部>

☎06-6965-4024

<適正化事業部 南部事務所>

☎072-260-9402

# 今年も暑い夏がやってきました！！ 熱中症対策は大丈夫ですか？

炎天下や作業現場  
**多量の汗には  
ご注意ください!!**

熱中症とは  
高温多湿の季節になると、気温が上がるにつれて、水分・塩分が失われ、体内の調節機能が低下して起こる病状。  
一歩間違えると死に至ります。(熱失神、熱けいれん、熱疲労、熱射病などに分類されます)

チェック! こんな症状は危険信号!

頭が重い、目眩、吐き気、嘔吐、めまい、目眩、意識がもうろうとする	体が揺れて、やむを得ない
吐き気が強い、吐き出す	体が重くて力が入らない
足元が重い、しびれる、けいれん	胸が痛い、心拍数が増加する
フツフツと、こわばって、こわばって、こわばって	顔が赤い、目の眩、意識がもうろうとする

熱中症の予防

- こまめな水分と塩分の補給 (喉が渇く前に補給)
- 塩あめやスポーツドリンクなどを上手に摂取
- 睡眠不足、体調不良、前日の深酒(二日酔い)、朝食抜きに注意
- 糖尿病、高血圧、心疾患、腎不全などの持病のある人は要注意
- 通気性の良い服装とつばの広い帽子の着用

水分補給のタイミング

- 喉が乾いてからでは遅すぎる、早く喉に刺激を
- 喉を冷やして、喉を冷やして、喉を冷やして
- 作業中にけいれんが起きたら
- 涼しいところで安静にさせ、脇、首筋などを冷やす
- 食塩水・スポーツドリンクを補給
- 重度の場合は迷わず救急車を

サイズ:横317mm×縦468mm  
A3より一回り大きいサイズ

## ■ 熱中症の予防 ■

- ✓ こまめな水分と塩分の補給 (喉が渇く前に補給)  
\* 塩あめやスポーツドリンクなどを上手に摂取
- ✓ 睡眠不足、体調不良、前日の深酒(二日酔い)、朝食抜きに注意
- ✓ 糖尿病、高血圧、心疾患、腎不全などの持病のある人は要注意
- ✓ 通気性の良い服装とつばの広い帽子の着用

## ■ 作業中にけいれんが起きたら ■

- ✓ 涼しいところで安静にさせ、脇、首筋などを冷やす
- ✓ 食塩水・スポーツドリンクを補給
- ✓ 重度の場合は迷わず救急車を

「熱中症対策」ポスターより

## ポスターを社員教育の履歴として活用しませんか

ポスターの周囲に、  
個人がポスターを  
見た日付と署名欄  
を設けましょう。

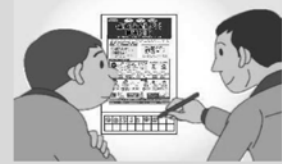

ポスターのご注文は、下記にご記入の上、メール(sas@ochis-net.com)またはFAX(06-6965-5261)をお送りください。  
ポスターに請求書を同梱し発送いたします。到着後、1週間以内にお振込みください。(振込手数料はご負担願います)

フリガナ 貴社名		部署名	
担当者名		E-mail	
住所	〒		
電話		FAX	

●通常版(厚紙)	1枚 ¥1,650(税込)	枚
●パウチ版(ラミネート加工)	1枚 ¥3,300(税込)	枚

◎送料一律 ¥1,430(税込)  
\*総合計数3枚からのご注文となります。  
\*30枚以上のご注文には割引があります。  
\*通常版は事務所までお越しいただければ  
1枚からの販売も承ります。

大ト協 助成金対象 SASスクリーニング検査は  
大阪府トラック総合会館 3階  
全ト協 SAS対策事業指定機関/大ト協 SAS検査受託機関  
NPO法人ヘルスケアネットワーク(OCHIS)へ

SAS&NAVI無料お悩み相談会も実施中です。  
お気軽にお問い合わせください。

〒536-0014 大阪市城東区鳴野西2丁目11番2号  
TEL: 06-6965-3666 FAX: 06-6965-5261  
URL: https://www.ochis-net.jp/ E-mail: sas@ochis-net.com

ヘルスケアネットワーク 検索



# 近畿共済

## トラック交通共済のテレビCMを初めて全国で放映開始

### ■テレビCM放映スケジュール

番組名	放映日	放送時間	放送局
ズームイン!!サタデー	毎週土曜日	朝 5:30-8:00	日本テレビ系列

全国トラック交通共済協同組合連合会のホームページ (<https://kokyoren.or.jp>) でもご視聴いただけます。

**運送業の社長のみなさん！  
入ってます？トラック交通共済。**

全国の社長のみなさんに、耳よりの情報です。  
トラック交通共済なら、経営にやさしい掛金で  
充実した補償プランが選べるんです。  
他にも、うれしい配当や  
事故防止のための様々な取り組みもやってるから  
働くドライバーのみんなの未来も安心なんです。

**全国** 支えつづける。走りつづける。  
**トラック交通共済**

北海道トラック交通共済協同組合 東北交通共済協同組合 関東交通共済協同組合 西国交通共済協同組合  
近畿交通共済協同組合 中部交通共済協同組合 中国トラック交通共済協同組合 九州トラック交通共済協同組合  
兵庫県交通共済協同組合 新潟地方交通共済協同組合 中国トラック交通共済協同組合 南九州交通共済協同組合  
三重県交通共済協同組合 長野県トラック交通共済協同組合 岡山県トラック交通共済協同組合

HPはこちら/

K 全国トラック交通共済協同組合連合会

**自動車共済・自賠償共済はぜひ近畿共済でご契約を**

近畿共済は、組合員のみなさまと一体となって事故防止に努力しています

お問い合わせ・ご連絡は当組合営業課 06-6965-2824

# D.I.C 大貨健保

大貨健保に加入のみなさんへ

プールが割引料金で  
利用できます！



下記施設の割引利用券をご用意しました。  
ご希望の方は大貨健保までお申し出ください。

施設名	区分	割引後料金	一般料金	利用期間	備考
関西サイクル スポーツセンター 「ファミリープール フォレ・リソ」 (河内長野市)	大人 (中学生以上)	1,440円	1,800円	7/12~9/1、 9/7、9/8  (定休日 7/16)	関西サイクル スポーツセンターの 入場料を含む  TEL 0721-54-3101 <a href="http://www.kcsc.or.jp/info/pool.html">www.kcsc.or.jp/ info/pool.html</a>  🔍 フォレリソ
	小人 (小学生)	960円	1,200円		
	幼児 (3歳~小学生未満)	800円	1,000円		
尼崎スポーツの森 「アマラーゴ」 (尼崎市)	大人	1,200円	1,300円	7/6、7/7、 7/13~9/8  (利用期間中無休)	未就学児無料 (大人1名につき2名迄)  TEL 06-4869-3122  <a href="https://www.a-spo.com/amalago/">https://www.a- spo.com/amalago/</a>  🔍 アマラーゴ
	中学生・高校生	700円	800円		
	小学生	600円	700円		
	高齢者 (70歳以上)	700円	800円		



大阪府貨物運送健康保険組合  
保健事業係 TEL06-6965-4056

ホームページはこちら

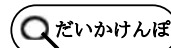



# 大貨特退共のページ

## 【特定退職金共済制度について】

特定退職金共済制度とは、業界団体がその業界の特殊性に基づき、退職金共済制度を実施するものです。事業主が従業員の将来の退職金支払いに備えて、退職金を特定退職金共済団体に毎月共済掛金として払い込みをし、従業員が退職した時に規約に基づいた退職金を給付します。

このように特定退職金共済制度は、企業にとって雇用の安定と退職金が計画的に準備できるもので経営基盤の安定が図れ、退職金に要する資金の実質的な軽減化と、従業員に対する退職金の給付が保証されます。

### 『制度の特色』

- ★共済掛金は1人月額30,000円まで損金算入（1,000円から500円きざみで選択可能）
- ★労務対策としても好適
- ★国の制度（中小企業退職金共済制度）との重複加入も可能
- ★加入対象者の年齢は満15歳以上満80歳未満の方

### 『給付表』

口数 月額 掛金 加入年数	2口	4口	6口	8口	10口	20口	30口	40口	60口
1年	4,100	8,200	12,300	16,400	20,500	41,000	61,500	82,000	123,000
2	23,600	47,200	70,800	94,400	118,000	236,000	354,000	472,000	708,000
3	35,300	70,600	105,900	141,200	176,500	353,000	529,500	706,000	1,059,000
4	48,000	96,000	144,000	192,000	240,000	480,000	720,000	960,000	1,440,000
5	60,100	120,200	180,300	240,400	300,500	601,000	901,500	1,202,000	1,803,000
10	121,100	242,200	363,300	484,400	605,500	1,211,000	1,816,500	2,422,000	3,633,000
20	253,200	506,400	759,600	1,012,800	1,266,000	2,532,000	3,798,000	5,064,000	7,596,000
30	391,600	783,200	1,174,800	1,566,400	1,958,000	3,916,000	5,874,000	7,832,000	11,748,000

### 『資産の運用』

生命保険会社で新企業年金保険契約に基づく、元本保証と保証利率0.75%の一般勘定で安全運用

## 特定退職金共済制度についてのお問合せ

お手数ですが該当事項に○印をご記入のうえ  
FAXにてご返信ください

- ① 検討したい
- ② 詳しい資料が欲しい
- ③ 説明を聞きたい
- ④ 加入したい

ご住所	
会社名称	
電話番号	
ご担当者	

〒536-0014 大阪市城東区鳴野西2丁目11番2号  
一般社団法人 大阪府貨物運送特定退職金共済会  
電話 06-6965-2230  
FAX 06-6965-2231

●委託保険会社（委託割合）  
住友生命保険相互会社(64.3%) [事務幹事]  
日本生命保険相互会社(31.2%)  
明治安田生命保険相互会社(4.5%)

委託保険会社に、委託割合に応じた運用を委託しております。  
なお、委託保険会社および委託割合は変更されることがあります。  
(上記の委託保険会社および委託割合は令和6年3月現在のものです。)

この頁をコピーしてそのままFAX下さい

## 近畿地区軽油価格調査集計表(2024年5月分)

全ト協調ベ

※消費税抜き価格です

### ■単純集計表

	スタンド平均	ローリー平均	カード平均
	129.81	114.72	124.44

### ■元売別集計表

元売別	スタンド平均	ローリー平均	カード平均
E N E O S	129.97	114.09	123.84
出光昭和シェル	142.63	115.56	122.50
キグナス			
コスモ	121.47	113.54	126.13
その他	126.36	115.54	124.75

### ■月間購入量別集計表

月間購入量別	スタンド平均	ローリー平均	カード平均
30キロリットル未満	132.89	114.90	124.96
30～50キロリットル未満	122.38	113.31	120.05
50～100キロリットル未満	117.00	115.18	
100キロリットル以上	120.00	113.43	

### ■支払期限別集計表

支払期限	スタンド平均	ローリー平均	カード平均
30日未満	121.23	114.48	125.00
30～60日未満	130.57	114.48	124.34
60日以上	141.00	118.57	

### ■軽油価格推移表

	スタンド平均	ローリー平均	カード平均
2024年1月	127.60	114.47	125.74
2024年2月	128.47	114.48	126.83
2024年3月	123.79	115.42	124.88
2024年4月	127.79	115.32	125.32
2024年5月	129.81	114.72	124.44

## 軽油「元売別」購入価格表(1ℓ当たり)

(2024年5月度)

大ト協調ベ

※消費税抜き価格です

項目 元売別	スタンド買い		ローリー買い	
	平均(円)	最低(円)	平均(円)	最低(円)
エネオス	129.5	118.2	115.5	111.4
出光	126.9	115.5	126.5	116.0
昭和シェル	129.5	122.0	114.7	114.7
モービル				
エッソ			114.3	112.5
ゼネラル	185.0	185.0		
キグナス				
コスモ	128.4	118.0	114.6	111.5
その他	126.3	115.0	115.2	112.8
全社	(加重平均値)128.5	(最低価格)115.0	(加重平均値)116.0	(最低価格)111.4

## 軽油購入価格推移表 (平均値)

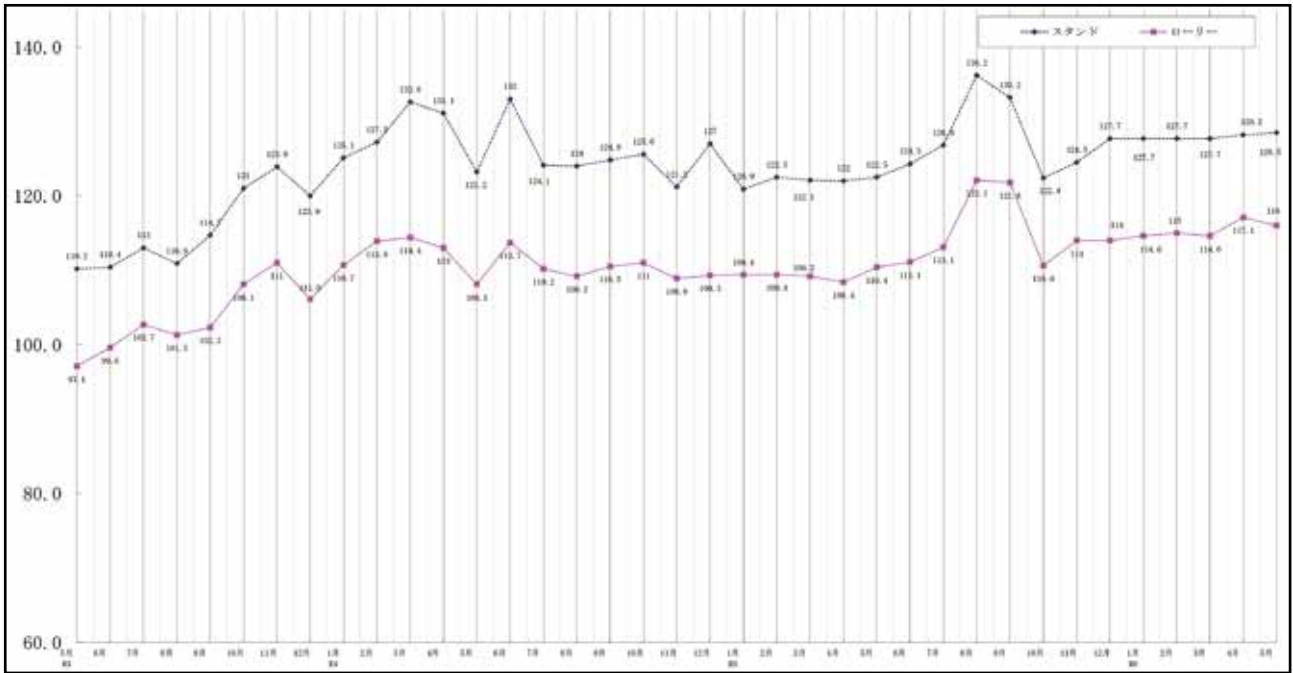

## 近畿の交通情報 (規制終了が早い順に掲載しています)

近畿の交通規制情報 (規制終了が早い順に掲載しております)

### ●実施中 (7月17日まで)

伊勢湾岸自動車道 四日市 JCT ~ 飛鳥 JCT(下り) 昼夜連続車線規制・夜間通行止め

### ●7月16日~7月20日

阪和自動車道 堺泉北道路 堺 JCT ~ 綾園 IC (上下線) 夜間通行止め

### ●7月8日~7月24日

阪神高速 32号新神戸トンネル入口出口 夜間通行止め

### ●7月22日~8月3日

阪和自動車道 松原 IC (下り線) 出口 夜間閉鎖

### ●7月29日~8月3日

国道1号 掛川バイパス (宮脇 IC ~ 大池 IC) 夜間通行止め

### ●実施中 (8月下旬まで)

国道423号 新御堂筋 新大阪方面北行き 終日車線規制

### ●実施中 (令和6年9月まで)

阪神高速5号湾岸線 南芦屋浜~鳴尾浜 (上下線) 車線規制

### ●8月20日~令和7年5月30日

神戸淡路鳴門自動車道 淡路島南 IC ~ 鳴門北 IC (下り線) 昼夜連続車線規制

### ●8月24日~9月14日

名神集中工事 吹田 IC ~ 小牧 IC (上下線) 昼夜連続車線規制・夜間通行止め・夜間 IC 閉鎖

### ●実施中 (12月13日まで)

北陸自動車道 米原 IC ~ 朝日 IC (上下線) のうち14区間 昼夜連続対面通行規制等

### ●実施中 (令和7年3月末まで)

阪神高速14号松原線 喜連瓜破~三宅 JCT (上下線) 終日通行止め

### ●実施中 (令和7年3月末まで)

国道423号 (新御堂筋) 新淀川大橋付近 終日1車線規制

### ●実施中 (終了未定)

関西国際空港連絡橋 りんくう JCT ~ 関西国際空港 IC (上下線) 車線規制



その他の道路規制や最新情報は当協会 HP や各道路会社 HP の道路規制情報をご覧ください

令和6年度

## 各部会で総会を開催

当協会所属会員事業者で構成される各部会では総会を開催し、令和5年度の事業報告と決算報告、さらに令和6年度の事業計画や収支予算等の議案を審議した。  
(6月末までに開催された部会のみ掲載しております)

### タンクトラック部会

- ◇日時=令和6年6月7日
- ◇場所=ホテルモントレ・グラスミア大阪
- ◇議案

- ①令和5年度事業報告承認について
- ②令和5年度収支決算報告承認について  
(監査報告)
- ③令和5年度剰余金処分(案)承認について
- ④任期満了に伴う役員の改選について
- ⑤部会規約の改正について
- ⑥令和6年度事業計画(案)について
- ⑦令和6年度収支予算(案)について
- ⑧その他



### 青年部会

- ◇日時=令和6年6月15日
- ◇場所=ホテルロイヤルクラシック大阪
- ◇議案

- ①令和5年度事業報告について
- ②令和5年度収支決算報告について  
(監査報告)
- ③令和5年度剰余金処分について
- ④任期満了に伴う役員の改選について
- ⑤令和6年度事業計画について
- ⑥令和6年度収支予算について
- ⑦部会規約の変更について
- ⑧その他



### 重量部会

- ◇日時=令和6年6月11日
- ◇場所=ホテルモントレ・グラスミア大阪
- ◇議案

- ①令和5年度「事業報告」承認について
- ②令和5年度「収支決算報告」承認について  
(監査報告)
- ③令和5年度「剰余金処分」(案)承認について
- ④任期満了に伴う役員の改選について
- ⑤令和6年度「事業計画」決定について
- ⑥令和6年度「収支予算」決定について
- ⑦その他



### 女性経営者懇話会

- ◇日時=令和6年6月15日
- ◇場所=大谷山荘
- ◇議案

- ①令和5年度「事業報告」承認について
- ②令和5年度「収支決算報告」承認について  
(監査報告)
- ③令和5年度「剰余金処分」(案)について
- ④令和6年度「事業計画」決定について
- ⑤令和6年度「収支予算」決定について
- ⑥その他



## 建設部会

- ◇日時＝令和6年6月15日
- ◇場所＝有馬グランドホテル
- ◇議題

- ①令和5年度事業報告承認について
- ②令和5年度収支決算報告承認について  
(監査報告)
- ③令和5年度剰余金処分(案)について
- ④任期満了に伴う役員の改選について
- ⑤令和6年度事業計画決定について
- ⑥令和6年度収支予算決定について
- ⑦その他



## 引越部会

- ◇日時＝令和6年6月18日
- ◇場所＝ホテルモントレ・グラスミア大阪
- ◇議題

- ①令和5年度事業報告承認について
- ②令和5年度収支決算報告承認について  
(監査報告)
- ③令和5年度剰余金処分(案)承認について
- ④任期満了に伴う役員の改選について
- ⑤令和6年度事業計画決定について
- ⑥令和6年度収支予算決定について
- ⑦その他



## 鉄鋼部会

- ◇日時＝令和6年6月20日
- ◇場所＝ホテルモントレ・グラスミア大阪
- ◇議案

- ①令和5年度事業報告承認について
- ②令和5年度収支決算報告承認について  
(監査報告)
- ③令和5年度剰余金処分(案)承認について
- ④任期満了に伴う役員の改選について
- ⑤部会規約の改正について
- ⑥令和6年度事業計画(案)について
- ⑦部会費の額および納入方法(案)について

- ⑧令和6年度収支予算(案)について
- ⑨その他



## 海上コンテナ部会

- ◇日時＝令和6年6月21日
- ◇場所＝神戸ベイシェラトンホテル&タワーズ
- ◇議案

- ①令和5年度事業報告承認について
- ②令和5年度収支決算報告承認について  
(監査報告)
- ③令和5年度剰余金処分(案)承認について
- ④任期満了に伴う役員の改選について
- ⑤令和6年度事業計画決定について
- ⑥令和6年度収支予算決定について
- ⑦その他



## 路線部会

- ◇日時＝令和6年6月21日
- ◇場所＝ホテルモントレ・グラスミア大阪
- ◇議案

- ①令和5年度事業報告承認について
- ②令和5年度収支決算報告承認について  
(監査報告)
- ③令和5年度剰余金処分(案)承認について
- ④任期満了に伴う役員の改選について
- ⑤令和6年度事業計画決定について
- ⑥会費の額ならびに納入方法の決定について
- ⑦令和6年度収支予算決定について
- ⑧その他



新米トラガール ひかりちゃん

作/たあちゃん



今回の4コマ漫画にちなんで、健康診断について、語ります。  
 定期健康診断は安全衛生法第四十四条に規定の通り、事業者は常時使用する労働者に対し、一年以内ごとに一回、定期的に、次の項目について医師による健康診断を行わなければならない。となっています。なお、診断目は 既往歴及び業務歴の調査、自覚症状及び他覚症状の有無の検査、身長、体重、腹囲、視力及び聴力の検査、胸部エックス線検査及びかくたん喀痰検査、血圧の測定、貧血検査、肝機能検査、血中脂質検査、血糖検査、尿検査、心電図検査 を受けることになります。更に、深夜業に従事する方は半年に1回健康診断を受けなければならないことになっています。この辺りは、きちんとされている企業様も多いのですが、定期健康診断等を実施した結果、「異常の所見がある」と診断された労働者については、医師又は歯科医師から意見を聴くことが必要で、意見聴取は健康診断が行われた日から3か月以内に行う必要があります。しかし、この点を結構、見落としがちで放置している企業様が多く見受けられます。運送業は特にドライバーさんの健康管理を徹底することで企業の組織力維持にもつながるので、きちんと管理徹底しましょう！また、労働基準監督署の監査の際、必ず、健康診断の結果だけではなく、「医師の所見」を確認されますが、所見の記載がない健康診断結果等もたまたま見受けられるので、きちんと「医師の所見」を記載して頂ける医療機関で受診するようにしましょう。ABCDE 評価の際に E 評価だが、業務に支障がないような項目等もあり、「医師の所見」できちんとその点が明記されていれば、監査でも OK もらえます。企業の勝手な感覚で仕事に支障がないから大丈夫といった判断はしないようにしましょう！最後に念のため、定期健康診断は費用の負担は企業ですが、診断時間は業務時間外なので、賃金の支払い義務はないので、その点お忘れなく！

X-Y-Z パートナークリエイト. 特定社労士 戸川一秋

SNS 更新中!!

 エックス  
 Instagram  
  
  
 YouTube  
 TikTok  
  

**大阪府トラック協会**  
 ぜひ、チェック&フォロー  
 お願いします♪
 

# 府下営業用トラック増・減車状況

(最近3カ月)

	増・減車区分	事前			届出		
		件数			台数		
		3月	4月	5月	3月	4月	5月
特別積合せ	増車	0	0	0	0	0	0
	減車	0	0	0	0	0	0
一般	増車	(7)628	(5)519	(7)531	(31)1,155	(31)859	(31)866
	減車	677	523	500	1,221	825	681
特定	増車	0	0	0	0	0	0
	減車	0	0	0	0	0	0
合計	増車	(7)628	(5)519	(7)531	(31)1,155	(31)859	(31)866
	減車	677	523	500	1,221	825	681

※ ( ) 新規許可内数(大阪運輸支局調べ)

※ ( ) 新規許可 タクデリ : 0件 (0台)

## ◎運行管理者等指導講習業務

(令和6年5月末現在)

区分 年月	一般講習				基礎講習		特別講習	
	開催回数	受講者数と区分			開催回数	受講者数	開催回数	受講者数
		運行管理者	補助者等	計				
令和6年5月	3	146	30	176	0	0	0	0
令和6年度累計	5	242	48	290	0	0	0	0

## ◎適性診断業務

(令和6年5月末現在)

区分 年月	受診者数						合計
	任意		義務				
	一般	特別	初任	適齢	特定I	特定II	
令和6年5月	924	0	360	56	10	0	1,350
令和6年度累計	1,542	0	708	108	18	1	2,377

N  
A  
S  
V  
A  
だ  
よ  
り

## お悔やみ申し上げます

**株式会社天領** (大阪市西淀川区中島2ノ8ノ5 = 河北支部) 代表取締役 天野俊則殿、6月23日死去、55歳。葬儀は6月28日午前11時から尼崎市西長洲町3ノ7ノ7の阪神平安祭典会館にて執り行われた。

**大栄運輸産業株式会社** (松原市丹南1ノ482ノ6 = 西支部) 取締役会長 内藤紀明殿、6月27日死去。葬儀は6月30日午前10時半から堺市堺区北三国ヶ丘町8ノ7ノ12の堺中央メモリアルホールにて執り行われた。

**大広運送株式会社** (大阪市西淀川区佃4ノ20ノ1 = 河北支部) 代表取締役 大西安廣殿、6月24日死去、84歳。葬儀は6月28日午前10時15分から大阪市西淀川区御幣島1ノ8ノ15のシティーホール御幣島ベルコ会館にて執り行われた。

## 大阪府トラック総合会館

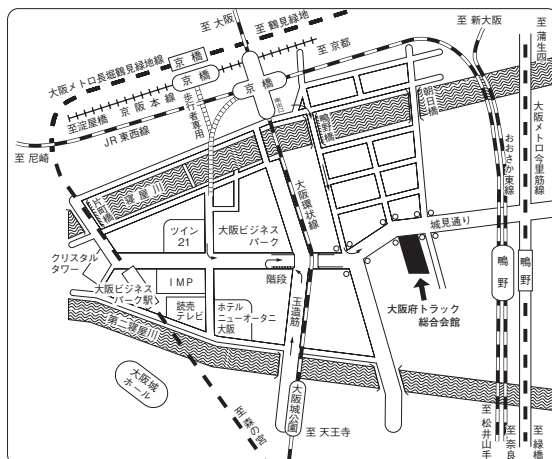

### ● 交通のご案内 ●

- JR大阪環状線・・・・・・  
「京橋」南出口徒歩約10分・  
「大阪城公園」徒歩約10分
- JR東西線・・・・・・  
「京橋」南出口徒歩約10分・  
「鳴野」徒歩約15分
- JRおおさか東線・・・・・・  
「鳴野」徒歩約15分
- 京阪本線・・・・・・「京橋」徒歩約15分
- 大阪メトロ長堀鶴見緑地線・・・・  
「大阪ビジネスパーク」徒歩約10分・  
「京橋」徒歩約20分
- 大阪メトロ今里筋線・・・・・・  
「鳴野」徒歩約15分

(一社)大阪府トラック協会

2024  
第33回

# 児童絵画コンクール

## 作品募集

テーマ **ありがとう! がんばるトラック**

募集期間 **2024.7.1(月) ~ 2024.9.20(金)**



### 応募要領

<p><b>応募資格</b></p> <p>大阪府内に居住または通園・通学する 保育園児、幼稚園児および小学生</p> <p><b>応募部門</b></p> <p>&lt;幼児の部&gt; 保育園児、幼稚園児 &lt;小学校低学年の部&gt; 1・2・3年生 &lt;小学校高学年の部&gt; 4・5・6年生</p> <p><b>作品サイズ</b></p> <p>四ツ切画用紙 (約38cm×54cm)</p> <p><b>画材</b></p> <p>クレヨン・クレパス・水彩絵の具など</p> <p><b>審査</b></p> <p>広報委員・専門審査員で選考・決定 (審査予定日 令和6年10月)</p>	<p><b>表彰</b></p> <p>★大阪府知事賞      ★近畿運輸局大阪運輸支局長賞 ★大阪府警察本部交通部長賞      ★大阪府教育委員会賞 ★大阪府トラック協会会長賞</p> <p>※各賞3名ずつ (図書カード5千円分・(株)サクラクレパスより記念品)</p> <p>★参加奨励賞 ※参加奨励賞は200名を予定しています。 (図書カード500円分)</p> <p><b>応募方法</b></p> <p>★作品裏面右下に以下の事項を必ず記入してください。</p> <div style="border: 1px solid black; padding: 5px;"> <p>○保育園・幼稚園・小学校 (学年) ○氏名 (ふりがな) ○年齢・性別 ○郵便番号・住所・電話番号</p> </div> <p>★作品は1人1点で未発表のものに限ります。 ★応募作品は返却いたしません。 (ご応募いただいた作品の権利は主催者に帰属します) ★作品は折らずに郵送してください。</p> <p><b>★送り先★</b> 〒536-0014 大阪府大阪市城東区嶋野西2-11-2 5階 一般社団法人 大阪府トラック協会 総務部 Tel.06-6965-4000</p>
--	--

主催/一般社団法人 大阪府トラック協会  
後援/大阪府・近畿運輸局大阪運輸支局  
大阪府警察・大阪府教育委員会  
協賛/ (株) サクラクレパス

対象のお子様がいらっしゃる関係者の方にぜひご周知ください。たくさんのご応募をお待ちしております!

「安心」を運ぶ、それが私たちの誇りです。  
編集・発行 一般社団法人 **大阪府トラック協会**

 大阪府内の小学生からトラックドライバーの  
 皆さまへ直筆メッセージ 

〒536-0014 大阪市城東区嶋野西2丁目11番2号  
TEL 06-6965-4000(代表) FAX 06-6965-4019  
ホームページ <https://www.truck.or.jp/>

トラック広報 2024年7月号 (通巻727号)  
令和6年7月15日発行(毎月1回15日発行)

荷物を運んでくれてありがとう。

(小学4年生・男子)



# 7月の安全運転実践目標

大阪府自動車交通事故防止実行会  
大阪府警察本部交通部

## 夏の交通事故防止運動

令和6年7.1日▶7.31日

運動の重点  
と  
スローガン



大阪府交通対策協議会

障がい者が安心して通行できる交通環境をみんなでつくりましょう。

大阪府交通対策協議会 YouTube チャンネル▶

大阪 交通対策 チャンネル 検索



カチッとね ベルトを守る その笑顔

みなさんのご協力をお願いします

# 事業用貨物自動車の交通事故発生状況

## ● 各年の12月末までの確定値

区分 \ 年	令和元年	令和2年	令和3年	令和4年	令和5年
件数	1,892	1,677	1,879	1,916	1,802
死者数	20	17	22	15	19
負傷者数	2,321	1,970	2,207	2,258	2,158

## ● 各年の5月末までの確定値

区分 \ 年	令和2年	令和3年	令和4年	令和5年	令和6年
件数	658	698	707	699	696
死者数	10	6	5	8	6
負傷者数	774	813	821	840	841

## ● 各年の5月中の確定値

区分 \ 年	令和2年	令和3年	令和4年	令和5年	令和6年
件数	81	138	151	151	147
死者数	2	2	1	0	2
負傷者数	99	166	171	187	181

注：件数は事業用貨物自動車1台となった事故件数、死傷者数はその事故により生じた全死傷者数を計上。

# 通 報

大ト協第111号  
令和6年7月

会 員 殿

一般社団法人 大阪府トラック協会  
会 長 坂 田 喜 信

## 第112回定時総会議事録について

時下、ますますご清祥のこととお喜び申し上げます。

平素は、協会運営につき格別のご理解とご協力を賜わり誠にありがとうございます。

さて、去る6月4日（火）に開催いたしました標記総会におきまして、議案審議の全てを滞りなく終了することができました。

つきましては、当日ご審議いただきました事項について、別添議事録によりご報告いたしますのでご高覧ください。

なお、今後とも当協会の運営につきましていっそうのご理解とご協力を賜わりますよう、よろしくお願い申し上げます。

一般社団法人大阪府トラック協会

第112回定時総会 議事録

1. 日 時 令和6年6月4日（火）午後1時8分～午後3時5分
2. 場 所 大阪市北区中之島5-3-68 「リーガロイヤルホテル大阪」
3. 会員総数 3,552社(店)
4. 出席者数 会 員 2,740社(店)(含む、委任状出席 2,392社(店))  
理 事 65名

中川 才助	中島 仁志	大畑 可奈子	小池 宗一
重 博文	吉村 慎吾	水野 豊	下田 登紀彦
池辺 祐一	坂中 良郎	松尾 美香	実原 一吉
坂田 喜信	福塚 正昭	金城 行彦	樋上 啓示
鴻池 忠彦	玉置 三平	馬瀬 光一	北井 慶子
古谷 裕子	福森 崇文	屋良 朝夫	竹田 敏之
髭 幸治	野間 匠	中村 修二	上田 謙造
石原 修	満仲 幸一	松元 信昭	森 末充
吉田 正則	坂本 茂治	谷 昇生	油井 康彰
平井 信一	稲野 慶彦	藤原 輝男	古川 誠司
脇田 耕作	栗尾 尚孝	北岡 伸夫	越智 隆之
武本 琢也	明石 光弘	井上 算	岩井 勝彦
坂本 龍次	新田 利秀	近藤 孝	前田 一
麦踏 勝吉	阪本 謙治	下田 智弘	和田 真由美
橋本 充雄	石井 肇	栗野 兼信	
谷 康司	鶴下 卓士	大谷 宗樹	
中野 由彦	木村 貴広	田中 宏紀	

監 事 3名

菅原 茂雄 上村 晋 阪部 光雄

5. 議 長 理 事 (会長) 中川 才助
6. 議事録作成者 理 事 岩井 勝彦

## 7. 議 案

第1号議案 令和5年度事業報告書の承認について

第2号議案 令和5年度計算書類(貸借対照表、正味財産増減計算書等)の承認  
について

第3号議案 公益目的支出計画の実施状況について

第4号議案 令和6年度会費の額および納入方法等について

第5号議案 定款の見直しについて

第6号議案 任期満了に伴う役員の改選について

## 8. 会議の経過

岩井専務理事から開会を宣し、出席者数について別項のとおり報告し、定款第17条の定めるところにより、本総会が有効に成立する旨を告げ、中川会長あいさつの後、定款第15条の規定により議長となり、議事録署名人に次の2氏を指名し、議場の承認を得たのち議案の審議に入った。

<議事録署名人> (敬称略)

株式会社リサイクル松栄 松尾 美香

日誠商運株式会社 田中 宏紀

第1号議案 令和5年度事業報告書の承認について

第2号議案 令和5年度計算書類(貸借対照表、正味財産増減計算書等)の承認  
について

議長の指名により事務局から、令和5年度事業報告書に基づき説明を行ない、令和5年度決算書に基づき、貸借対照表および正味財産増減計算書について説明を行なった後、監事を代表して阪部 光雄 氏から「監査の結果、事業報告を含めすべて正確であることを認証する」旨の監査報告がなされ、議長から議場に第1号議案と第2号議案について議場に諮ったところ、全員異議なく原案どおり承認された。

第3号議案 公益目的支出計画の実施状況について

議長の指名により事務局から、資料に基づき、「一般社団法人への移行申請に際し、大阪府へ提出した公益目的支出計画の事業実施状況について、本総会で承認をいただいた後、大阪府へ報告書を提出させていただく」旨説明を行ない、議長から議場に諮ったところ、全員異議なく原案どおり承認された。

#### 第4号議案 令和6年度会費の額および納入方法等について

議長の指名により、事務局から資料に基づき説明を行なった後、議長から議場に諮ったところ、全員異議なく原案どおり承認された。

#### 第5号議案 定款の見直しについて

議長の指名により、事務局から資料に基づき8項目の定款見直しについて説明を行なった。

1番目に、定款第3条・4条・5条・7条について、「貨物運送取扱事業」を削除し、今後の入会については実運送事業者のみを会員としたい旨説明を行ない、議長より議場に諮ったところ、全員異議なく承認された。

2番目に、定款第4条について、令和3年6月8日に開催された第109回定時総会において信用保証事業が廃止されたことを受け、事業の項目から削除させていただきたい旨説明を行ない、議長より議場に諮ったところ、全員異議なく承認された。

3番目に、定款第10条について、会員が個人・法人・組合である場合を分かりやすく区別した文言へ変更したい旨説明を行ない、議長より議場に諮ったところ、全員異議なく承認された。

4番目に、定款第21条について、「25名以内」となっていた常任理事の数を、従たる事務所の長(支部長)としたい旨説明を行なった後、議長より議場に諮ったところ、全員異議なく承認された。

5番目に、定款第22条について、理事・監事に被選任条件を加えるとともに、理事は選任のときに満80歳未満としたい旨説明を行ない、議長より議場に諮ったところ、全員異議なく承認された。

6番目に、定款第23条について、会長に事故あるとき又は欠けたときの職務代行順序は、副会長を「代表理事」として登記していることを踏まえ、理事会ではなく、正副会長会において定めたい旨説明を行ない、議長より議場に諮ったところ、全員異議なく承認された。

7番目に、定款第28条について、顧問・名誉会長・相談役に人数の制限をなくすとともに、正副会長会の同意事項とし、名誉会長・相談役は会員又は会員である法人若しくは組合に属する者、顧問は外部有識者としたい旨説明を行ない、議長より議場に諮ったところ、全員異議なく承認された。

8番目に、定款第31条について、会長が欠けたとき又は事故があるときの理事会招集順序は、副会長を「代表理事」として登記していることを踏まえ、正副会長会にて定めたい旨説明を行ない、議長より議場に諮ったところ、全員異議なく承認された。

第6号議案 任期満了に伴う役員の改選について

議長から役員候補者の選考方法について「令和6年3月6日開催の第237回理事会において、選考委員会制による方法で選出することで決定している」旨説明した後、事務局から次のとおり役員選考委員会委員26名を読み上げた。

<役員選考委員会委員> (敬称略)

重 博文・髭 幸治(本部)、石原 修・吉田正則(河北支部)、平井信一・鶴下卓士(中央支部)、武本琢也・大畑可奈子(西支部)、坂本龍次・水野 豊(浪速南支部)、麦踏勝吉・松尾美香(大正支部)、橋本充雄・馬瀬光一(第六支部)、谷 康司・中村修二(北大阪支部)、中島仁志・井上 算(東北支部)、坂中良郎・田中宏紀(南大阪支部)、福塚正昭・小池宗一(東大阪支部)、玉置三平・福森崇文(泉州支部)、野間 匠・太田泰裕(港支部)

続いて、議長の指名により事務局から、定款第22条第1項の定めるところにより理事、監事は本総会で選任することとなっており、役員選考委員会において選出した役員候補者を推挙させていただきたい旨の説明を行なった後、別紙名簿のとおり、理事候補者94名および監事候補者3名の発表を行ない、議長から各々候補者の賛否について議場に承認を求めたところ、満場拍手をもって原案のとおり承認、決定され、各被選任者はその就任を承諾した。

第7号議案 その他

議長から議場にその他意見・質疑を求めたが、特に意見・質疑はなかった。

以上で本総会の議案審議を終了し、午後3時5分閉会した。

※総会の中で開催された第239回理事会について(報告)

議長の指名により事務局から、第239回理事会において新たに選定された正副会長、常任理事、専務理事、常務理事の報告を行なった。

以 上

令和6年6月4日

議 長

中 川 才 助



議事録署名人

松 尾 美 香



議事録署名人

田 中 宏 紀



各 位

一般社団法人 大阪府トラック協会  
会 長 坂 田 喜 信

## 移動健康相談事業の実施について

時下、ますますご清祥のこととお喜び申し上げます。

平素は、当協会の運営に格別のご理解とご協力を賜わり誠にありがとうございます。

さて、労務対策事業の一環といたしまして、みだしの移動健康相談事業を下記のとおり実施いたしますので、自社で定期健康診断を実施されていない会員各位におかれましては、ぜひ当制度をご利用いただき、お一人でも多くの受診を賜わりますよう、ご案内と併せましてよろしくお願い申し上げます。

### 記

1. 日程・場所 別添『移動健康相談事業実施日程表』のとおり  
※今後、追加・変更等がございましたらホームページにてご案内いたします。
2. 受 診 料 定期健康診断 受診者1名あたり5,000円(消費税込)  
※契約受診料6,000円より大ト協助成額1,000円を差引
3. 診断項目  
下記項目について実施する。
  - ① 身長・体重・BMIの測定
  - ② 腹囲の測定
  - ③ 視力の測定
  - ④ 聴力の測定
  - ⑤ 血圧の測定
  - ⑥ エックス線による胸部の検査
  - ⑦ 尿の検査
  - ⑧ 医師による健康相談
  - ⑨ 心電図による心臓の検査
  - ⑩ 血液の検査  
A. 血色素量 B. 赤血球数 C. GOT D. GPT E.  $\Gamma$ -GTP  
F. LDLコレステロール G. HDLコレステロール  
H. トリグリセライド I. HbA1c J. 空腹時又は随時血糖
4. 申込み方法

『移動健康相談事業実施日程表』により受診日と会場を確認のうえ、様式1または様式2の『移動健康相談事業受診申込書』に必要事項を記載し、所属支部へ提出してください。『移動健康相談事業受診申込書』については協会ホームページにも掲載いたしてお



りますので、複数会場にて受診される場合はご利用ください。

※申込書を所属支部に未提出の場合、受診できない場合がありますので、必ず事前に提出してください。

5. 申込み締切日

各開催実施日の1週間前（他支部主催会場で受診の場合は2週間前）

6. 当日持参品

健康診断受診票

※予め各自ご記入のうえご持参ください。

※昨年度受診された事業者様には直接送付しております。（一部を除く）

7. 診断結果

大ト協が契約する移動健康相談事業実施医療機関（以下「実施医療機関」という）から直接通知します。

8. 受診料の支払い

実施医療機関から、受診事業者に対して請求書が送付されますので、請求額を実施医療機関にお支払ください。

※助成額を差引した額でのご請求となります。

9. その他

※1. 各会場とも、駐車場が手狭となっておりますので、トラック等での乗り入れは禁止します。また、できるだけ公共交通機関をご利用ください。

※2. 大貨健保組合加入の方については、データ提供料1,000円が健保組合より交付されます。  
申請方法等、詳細につきましては、大貨健保保健事業係〔06(6965)4056〕にお問い合わせください。

尚、健診結果につきましては、高齢者の医療の確保に関する法律（高確法）第27条の3並びに4に基づき、保険者への提供が義務付けられている為、提供致します。

※受診における注意事項

検査当日：食事は、できるだけ軽いもので検査4時間前まで（とくに油っこいものは不可）に済ませておいてください。

お願い事項：心電図検査は両手・両足に導子をつけますので、とくに、女性の方は靴下・ストッキング等脱衣しやすいものでおいでください。

女性の方へ：現在妊娠中の方や妊娠の可能性のある方は、必ず受付で申し出てください。生理中の方は、検査時に申し出てください。

## 移動健康相談事業申込先一覧表

※ 所属支部に申込書を送付及びFAXしてください。

支部名	所在地	郵便番号	電話番号	FAX番号
河 北	吹田市岸部南 2-38-3 北部地区輸送サービスセンター	564-0011	06 (6381) 3384	06 (6383) 9404
中 央	大阪市城東区嶋野西 2-11-2 大阪府トラック総合会館 2F	536-0014	06 (6965) 2233	06 (6965) 2234
西	大阪市西区新町 2-13-3 (株)大阪西トラック会館 6F	550-0013	06 (6531) 4625~6	06 (6536) 4532
浪速南	大阪市中央区道頓堀 1丁目東 1-2	542-0077	06 (6211) 4197~8	06 (6213) 6314
大 正	大阪市大正区三軒家西 1-2-16	551-0001	06 (6554) 3431	06 (6552) 4579
第 六	大阪市福島区福島 6-14-4 (株)此花・福島トラック会館内	553-0003	06 (6453) 0881	06 (6451) 2966
北大阪	大阪市城東区嶋野西 2-11-2 大阪府トラック総合会館 2F	536-0014	06 (6968) 6331	06 (6968) 3250
東 北	大阪市城東区嶋野西 2-11-2 大阪府トラック総合会館 2F	536-0014	06 (6965) 9999	06 (6965) 2468
南大阪	大阪市阿倍野区万代 1-2-7	545-0036	06 (6621) 2834~7	06 (6629) 6489
東大阪	東大阪市西堤本通西 1-1-36 (株)東大阪トラック会館 4F	577-0046	06 (6788) 8281	06 (6788) 8014
泉 州	堺市西区浜寺石津町中 1-9-19 南部地区輸送サービスセンター	592-8334	072 (245) 8181	072 (245) 8008
港	大阪市港区磯路 3-19-4 港産業会館別館 4F	552-0003	06 (6576) 0895	06 (6576) 0897

## 移動健康相談事業 実施日程表

※気象警報が発令されるなど、実施に支障が出ると予想される場合は中止することがありますので、電話でご確認ください。

※各会場駐車スペース不十分の為、会場へは公共交通機関をご利用ください。

No.	支部	開催日	開催時間	会場名	所在地	TEL	備考
1	東大阪	8/23 (金)	14:30 ~ 17:30	八尾市立総合体育館(ウイング)	八尾市青山町3-5-24	090-1070-1446	駐車場は有料です(※トラックでの来場はできません)。駐車料金は各自でご負担ください。
2	河北	8/24 (土)	12:00 ~ 13:00	近藤技研工業西淀川区民ホール	大阪市西淀川区御幣島3-13-3	080-1480-8557	事前申し込みによる先着予約制。定員80名。 先着順のため、ご希望の時間に添えない場合がございますので予めご了承ください。 駐車場枠少数、周辺の有料駐車場をご利用ください。
3	河北	8/24 (土)	13:00 ~ 14:00	近藤技研工業西淀川区民ホール	大阪市西淀川区御幣島3-13-3	080-1480-8557	事前申し込みによる先着予約制。定員80名。 先着順のため、ご希望の時間に添えない場合がございますので予めご了承ください。 駐車場枠少数、周辺の有料駐車場をご利用ください。
4	河北	8/24 (土)	14:00 ~ 15:00	近藤技研工業西淀川区民ホール	大阪市西淀川区御幣島3-13-3	080-1480-8557	事前申し込みによる先着予約制。定員80名。 先着順のため、ご希望の時間に添えない場合がございますので予めご了承ください。 駐車場枠少数、周辺の有料駐車場をご利用ください。
5	河北	8/24 (土)	15:00 ~ 16:00	近藤技研工業西淀川区民ホール	大阪市西淀川区御幣島3-13-3	080-1480-8557	事前申し込みによる先着予約制。定員80名。 先着順のため、ご希望の時間に添えない場合がございますので予めご了承ください。 駐車場枠少数、周辺の有料駐車場をご利用ください。
6	河北	8/24 (土)	16:00 ~ 17:00	近藤技研工業西淀川区民ホール	大阪市西淀川区御幣島3-13-3	080-1480-8557	事前申し込みによる先着予約制。定員80名。 先着順のため、ご希望の時間に添えない場合がございますので予めご了承ください。 駐車場枠少数、周辺の有料駐車場をご利用ください。
7	東大阪	8/24 (土)	13:00 ~ 17:30	八尾市立総合体育館(ウイング)	八尾市青山町3-5-24	090-1070-1446	駐車場は有料です(※トラックでの来場はできません)。駐車料金は各自でご負担ください。
8	港	8/27 (火)	15:00 ~ 19:00	おおきにアリーナ舞洲	大阪市此花区北港緑地2-2-15	06-6460-1811	
9	港	8/28 (水)	15:00 ~ 19:00	おおきにアリーナ舞洲	大阪市此花区北港緑地2-2-15	06-6460-1811	有料駐車場有り
10	南大阪	8/29 (木)	16:00 ~ 19:00	住吉大社吉祥殿2F	住吉区住吉2-9-89	06-6621-2834	
11	中央	8/31 (土)	9:30 ~ 12:00	大阪国際交流センター	大阪市天王寺区上本町8-2-6	090-1070-2474	
12	西	8/31 (土)	12:30 ~ 16:30	大阪トヨペットビル9F	大阪市西区立売堀3-1-1	090-3055-2460	
13	東大阪	8/31 (土)	13:00 ~ 16:00	ユトリート東大阪	東大阪市中小阪5-14-30	090-1070-1446	道向かいの有料駐車場は体育館アリーナの施設です。混雑状況次第ではアリーナ利用者が優先され、ユトリート健診者の駐車が断られることがありますのでご注意ください(※トラック不可)。駐車料金は各自でご負担ください。公共交通機関のご利用にご協力願います。
14	中央	9/2 (月)	16:00 ~ 19:00	大阪府トラック総合会館601	大阪市城東区鳴野西2-11-2	06-6965-2233	
15	泉州	9/3 (火)	16:00 ~ 19:00	堺市産業振興センター(じばしん)	堺市北区長曾根町183-5	072-255-0111	
16	東大阪	9/4 (水)	15:00 ~ 18:00	東大阪トラック会館	東大阪西堤本通西1-1-36	06-6788-8281	駐車場に余裕がないため(※トラック不可)、二輪車又は公共交通機関をご利用下さい。
17	南大阪	9/5 (木)	16:00 ~ 19:00	平野区民ホール	平野区平野南1-2-7	06-6621-2834	

18	東北	9/6 (金)	16:00 ~ 19:00	大東市立市民会館	大東市曙町4-6	090-1070-2466	
19	河北	9/7 (土)	10:00 ~ 11:00	池田市民文化会館	池田市天神1-7-1	080-1480-8557	事前申し込みによる先着予約制。定員100名。 先着順のため、ご希望の時間に添えない場合がございますので予めご了承ください。
20	河北	9/7 (土)	11:00 ~ 12:30	池田市民文化会館	池田市天神1-7-1	080-1480-8557	事前申し込みによる先着予約制。定員150名。 先着順のため、ご希望の時間に添えない場合がございますので予めご了承ください。
21	河北	9/7 (土)	14:00 ~ 15:00	池田市民文化会館	池田市天神1-7-1	080-1480-8557	事前申し込みによる先着予約制。定員100名。 先着順のため、ご希望の時間に添えない場合がございますので予めご了承ください。
22	河北	9/7 (土)	15:00 ~ 16:00	池田市民文化会館	池田市天神1-7-1	080-1480-8557	事前申し込みによる先着予約制。定員100名。 先着順のため、ご希望の時間に添えない場合がございますので予めご了承ください。
23	河北	9/7 (土)	16:00 ~ 17:00	池田市民文化会館	池田市天神1-7-1	080-1480-8557	事前申し込みによる先着予約制。定員100名。 先着順のため、ご希望の時間に添えない場合がございますので予めご了承ください。
24	北大阪	9/7 (土)	13:00 ~ 16:00	東本願寺天満別院	大阪市北区東天満1-8-26	06-6351-3535	無料駐車場はございません。 車でお越しの際は、付近の有料駐車場(自己負担)をご利用ください。
25	東北	9/7 (土)	13:00 ~ 16:00	大東市立市民会館	大東市曙町4-6	090-1070-2466	車でお越しの際は、付近の有料駐車場(自己負担)をご利用ください。
26	南大阪	9/7 (土)	12:00 ~ 16:00	平野区民ホール	平野区平野南1-2-7	06-6621-2834	
27	泉州	9/7 (土)	12:00 ~ 15:00	泉佐野市立文化会館(エブノ泉の森ホール)	泉佐野市市場東1-295-1	072-469-7101	
28	東北	9/10 (火)	16:00 ~ 19:00	守口門真商工会館	門真市殿島町6-4	090-1070-2466	
29	南大阪	9/10 (火)	16:00 ~ 19:00	西成区民センター	西成区岸里1-1-50	06-6621-2834	
30	東北	9/11 (水)	16:00 ~ 19:00	守口門真商工会館	門真市殿島町6-4	090-1070-2466	
31	南大阪	9/11 (水)	16:00 ~ 19:00	西成区民センター	西成区岸里1-1-50	06-6621-2834	
32	港	9/12 (木)	15:00 ~ 19:00	港産業会館	大阪市港区磯路3-19-1	06-6572-7671	駐車場無し
33	北大阪	9/13 (金)	17:00 ~ 19:30	大淀コミュニティセンター	大阪市北区本庄東3-8-2	06-6372-0213	
34	東大阪	9/13 (金)	14:30 ~ 17:30	富田林市市民会館(レインボーホール)	富田林市粟ヶ池町2969-5	090-1070-1446	駐車場に余裕がありません。車でのご来場はできるだけ乗り合わせで、又は二輪車や公共交通機関をご利用いただきますようご協力ください(※トラック不可)。
35	港	9/13 (金)	15:00 ~ 19:00	港産業会館	大阪市港区磯路3-19-1	06-6572-7671	
36	河北	9/14 (土)	10:00 ~ 11:00	池田市民文化会館	池田市天神1-7-1	080-1480-8557	事前申し込みによる先着予約制。定員100名。 先着順のため、ご希望の時間に添えない場合がございますので予めご了承ください。
37	河北	9/14 (土)	11:00 ~ 12:30	池田市民文化会館	池田市天神1-7-1	080-1480-8557	事前申し込みによる先着予約制。定員150名。 先着順のため、ご希望の時間に添えない場合がございますので予めご了承ください。

38	河北	9/14 (土)	14:00 ~ 15:00	池田市民文化会館	池田市天神1-7-1	080-1480-8557	事前申し込みによる先着予約制。定員100名。 先着順のため、ご希望の時間に添えない場合がございますので予めご了承ください。
39	河北	9/14 (土)	15:00 ~ 16:00	池田市民文化会館	池田市天神1-7-1	080-1480-8557	事前申し込みによる先着予約制。定員100名。 先着順のため、ご希望の時間に添えない場合がございますので予めご了承ください。
40	河北	9/14 (土)	16:00 ~ 17:00	池田市民文化会館	池田市天神1-7-1	080-1480-8557	事前申し込みによる先着予約制。定員100名。 先着順のため、ご希望の時間に添えない場合がございますので予めご了承ください。
41	東大阪	9/14 (土)	13:00 ~ 17:00	富田林市市民会館(レインボーホール)	富田林市粟ヶ池町2969-5	090-1070-1446	駐車場に余裕がありません。車でのご来場はできるだけ乗り合わせで、又は二輪車や公共交通機関をご利用いただきますようご協力ください(※トラック不可)。
42	河北	9/21 (土)	10:00 ~ 11:00	高槻商工会議所	高槻市大手町3-46	080-1480-8557	
43	河北	9/21 (土)	11:00 ~ 12:30	高槻商工会議所	高槻市大手町3-46	080-1480-8557	事前申し込みによる先着予約制。定員120名。 先着順のため、ご希望の時間に添えない場合がございますので予めご了承ください。 駐車場枠少数、周辺の有料駐車場をご利用ください。
44	河北	9/21 (土)	14:00 ~ 15:00	高槻商工会議所	高槻市大手町3-46	080-1480-8557	事前申し込みによる先着予約制。定員80名。 先着順のため、ご希望の時間に添えない場合がございますので予めご了承ください。 駐車場枠少数、周辺の有料駐車場をご利用ください。
45	河北	9/21 (土)	15:00 ~ 16:00	高槻商工会議所	高槻市大手町3-46	080-1480-8557	事前申し込みによる先着予約制。定員80名。 先着順のため、ご希望の時間に添えない場合がございますので予めご了承ください。 駐車場枠少数、周辺の有料駐車場をご利用ください。
46	泉州	9/26 (木)	16:00 ~ 19:00	和泉市立人権文化センター	和泉市伯太町6-1-20	0725-44-0030	
47	北大阪	9/27 (金)	17:00 ~ 19:30	大淀コミュニティセンター	大阪市北区本庄東3-8-2	06-6372-0213	
48	西	9/28 (土)	12:30 ~ 16:30	大阪トヨペットビル9F	大阪市西区立売堀3-1-1	090-3055-2460	
49	浪速南	9/28 (土)	10:00 ~ 13:00	エディオンアリーナ大阪 多目的ホール	大阪市浪速区難波中3-4-36	090-1070-1386	無料駐車場はございません。 車でお越しの際は、付近の有料駐車場(自己負担)をご利用ください。
50	泉州	9/28 (土)	9:00 ~ 12:00	岸和田市立浪切ホール	岸和田市港緑町1-1	072-439-4173	
51	泉州	9/28 (土)	14:00 ~ 17:00	岸和田市立浪切ホール	岸和田市港緑町1-1	072-439-4173	
52	大正	9/30 (月)	16:30 ~ 19:00	大正区コミュニティセンター	大阪市大正区千島2-6-15	090-1070-2503	無料駐車場はございません。 車でお越しの際は、付近の有料駐車場(自己負担)をご利用ください。
53	大正	10/1 (火)	16:30 ~ 19:00	大正区コミュニティセンター	大阪市大正区千島2-6-15	090-1070-2503	無料駐車場はございません。 車でお越しの際は、付近の有料駐車場(自己負担)をご利用ください。
54	東北	10/4 (金)	16:00 ~ 19:00	守口門真商工会館	門真市殿島町6-4	090-1070-2466	
55	河北	10/5 (土)	10:00 ~ 11:00	高槻商工会議所	高槻市大手町3-46	080-1480-8557	事前申し込みによる先着予約制。定員80名。 先着順のため、ご希望の時間に添えない場合がございますので予めご了承ください。 駐車場枠少数、周辺の有料駐車場をご利用ください。
56	河北	10/5 (土)	11:00 ~ 12:30	高槻商工会議所	高槻市大手町3-46	080-1480-8557	事前申し込みによる先着予約制。定員120名。 先着順のため、ご希望の時間に添えない場合がございますので予めご了承ください。 駐車場枠少数、周辺の有料駐車場をご利用ください。
57	河北	10/5 (土)	14:00 ~ 15:00	高槻商工会議所	高槻市大手町3-46	080-1480-8557	事前申し込みによる先着予約制。定員80名。 先着順のため、ご希望の時間に添えない場合がございますので予めご了承ください。 駐車場枠少数、周辺の有料駐車場をご利用ください。

58	河北	10/5 (土)	15:00 ~ 16:00	高槻商工会議所	高槻市大手町3-46	080-1480-8557	事前申し込みによる先着予約制。定員80名。 先着順のため、ご希望の時間に添えない場合がございますので予めご了承ください。 駐車場枠少数。周辺の有料駐車場をご利用ください。
59	東北	10/5 (土)	13:00 ~ 16:00	守口門真商工会館	門真市殿島町6-4	090-1070-2466	
60	第六	10/8 (火)	16:00 ~ 19:00	此花会館「梅香殿」	大阪市此花区西九条5-4-24	06-6461-1547	
61	第六	10/9 (水)	16:00 ~ 19:00	此花会館「梅香殿」	大阪市此花区西九条5-4-24	06-6461-1547	
62	第六	10/10 (木)	16:00 ~ 19:00	此花会館「梅香殿」	大阪市此花区西九条5-4-24	06-6461-1547	
63	河北	10/12 (土)	10:00 ~ 11:00	吹田商工会議所	吹田市泉町2-17-4	080-1480-8557	事前申し込みによる先着予約制。定員60名。 先着順のため、ご希望の時間に添えない場合がございますので予めご了承ください。 駐車場枠少数。周辺の有料駐車場をご利用ください。
64	河北	10/12 (土)	11:00 ~ 12:30	吹田商工会議所	吹田市泉町2-17-4	080-1480-8557	事前申し込みによる先着予約制。定員90名。 先着順のため、ご希望の時間に添えない場合がございますので予めご了承ください。 駐車場枠少数。周辺の有料駐車場をご利用ください。
65	河北	10/12 (土)	14:00 ~ 15:00	吹田商工会議所	吹田市泉町2-17-4	080-1480-8557	事前申し込みによる先着予約制。定員60名。 先着順のため、ご希望の時間に添えない場合がございますので予めご了承ください。 駐車場枠少数。周辺の有料駐車場をご利用ください。
66	河北	10/12 (土)	15:00 ~ 16:00	吹田商工会議所	吹田市泉町2-17-4	080-1480-8557	事前申し込みによる先着予約制。定員60名。 先着順のため、ご希望の時間に添えない場合がございますので予めご了承ください。 駐車場枠少数。周辺の有料駐車場をご利用ください。
67	河北	10/19 (土)	9:30 ~ 10:30	東淀川産業会館	大阪市東淀川区豊里2-24-2	080-1480-8557	事前申し込みによる先着予約制。定員70名。 先着順のため、ご希望の時間に添えない場合がございますので予めご了承ください。 駐車場枠少数。周辺の有料駐車場をご利用ください。
68	河北	10/19 (土)	10:30 ~ 11:30	東淀川産業会館	大阪市東淀川区豊里2-24-2	080-1480-8557	事前申し込みによる先着予約制。定員70名。 先着順のため、ご希望の時間に添えない場合がございますので予めご了承ください。 駐車場枠少数。周辺の有料駐車場をご利用ください。
69	河北	10/19 (土)	13:00 ~ 14:00	東淀川産業会館	大阪市東淀川区豊里2-24-2	080-1480-8557	事前申し込みによる先着予約制。定員70名。 先着順のため、ご希望の時間に添えない場合がございますので予めご了承ください。 駐車場枠少数。周辺の有料駐車場をご利用ください。
70	河北	10/19 (土)	14:00 ~ 15:00	東淀川産業会館	大阪市東淀川区豊里2-24-2	080-1480-8557	事前申し込みによる先着予約制。定員70名。 先着順のため、ご希望の時間に添えない場合がございますので予めご了承ください。 駐車場枠少数。周辺の有料駐車場をご利用ください。
71	河北	10/19 (土)	15:00 ~ 16:00	東淀川産業会館	大阪市東淀川区豊里2-24-2	080-1480-8557	事前申し込みによる先着予約制。定員70名。 先着順のため、ご希望の時間に添えない場合がございますので予めご了承ください。 駐車場枠少数。周辺の有料駐車場をご利用ください。
72	浪速南	10/19 (土)	10:00 ~ 13:00	エディオンアリーナ大阪 多目的ホール	大阪市浪速区難波中3-4-36	090-1070-1386	無料駐車場はございません。 車でお越しの際は、付近の有料駐車場(自己負担)をご利用ください。
73	泉州	10/20 (日)	9:00 ~ 13:00	貝塚市民文化会館 (コスモシアター)	貝塚市畠中1-18-1	072-436-5031	
74	東北	10/21 (月)	16:00 ~ 19:00	寝屋川市立市民会館	寝屋川市秦町41-1	090-1070-2466	
75	泉州	10/24 (木)	16:00 ~ 19:00	岸和田市立浪切ホール	岸和田市港緑町1-1	072-439-4173	
76	西	10/26 (土)	12:30 ~ 16:30	大阪トヨペットビル9F	大阪市西区立売堀3-1-1	090-3055-2460	

移動健康相談事業受診申込書  
＜所属支部主催会場受診用＞

令和6年 月 日

所属支部長 殿

所属支部 \_\_\_\_\_

事業者名 \_\_\_\_\_

住 所 \_\_\_\_\_

T E L \_\_\_\_\_

F A X \_\_\_\_\_

担当者名 \_\_\_\_\_

加入機関 大貨健保 / 協会けんぽ / その他 \_\_\_\_\_

※いずれかに○印をお願いします

下記のとおり、定期健康診断を受診したいので申し込みます。

記

1. 開催日 令和6年 月 日 ( )

2. 会場名 \_\_\_\_\_

3. 会場番号 No. \_\_\_\_\_

4. 受診申込者数 \_\_\_\_\_ 名

5. 健診結果 高齢者の医療の確保に関する法律（高確法）第27条の3並びに4に基づき、  
保険者に提供します。

整理番号	氏名	性別	年齢	業務	処理欄
1					
2					
3					
4					

整理番号	氏名	性別	年齢	業	務	処	理	欄
5								
6								
7								
8								
9								
10								
11								
12								
13								
14								
15								
16								
17								
18								
19								
20								
21								
22								
23								
24								
25								
26								
27								
28								
29								
30								



移動健康相談事業受診申込書  
＜他支部主催会場受診用＞

令和6年 月 日

所属支部長 殿

所属支部 \_\_\_\_\_

事業者名 \_\_\_\_\_

住 所 \_\_\_\_\_

T E L \_\_\_\_\_

F A X \_\_\_\_\_

担当者名 \_\_\_\_\_

加入機関 大貨健保 / 協会けんぽ / その他 \_\_\_\_\_

※いずれかに○印をお願いします

下記のとおり、定期健康診断を受診したいので申し込みます。

記

1. 開催日 令和6年 月 日 ( )

2. 会場名 \_\_\_\_\_

3. 会場番号 No. \_\_\_\_\_

4. 受診申込者数 \_\_\_\_\_ 名

5. 健診結果 高齢者の医療の確保に関する法律（高確法）第27条の3並びに4に基づき、  
保険者に提供します。

整理番号	氏名	性別	年齢	業務	処理欄
1					
2					
3					
4					

整理番号	氏名	性別	年齢	業	務	処	理	欄
5								
6								
7								
8								
9								
10								
11								
12								
13								
14								
15								
16								
17								
18								
19								
20								
21								
22								
23								
24								
25								
26								
27								
28								
29								
30								

この注意事項については、各社の受診日時を記入のうえ、コピーして受診者にお渡してください。

## 定期健康診断受診の方へ

あなたの受診日は、令和6年 月 日 時です。

### 注 意 事 項

#### 【 検 査 当 日 】

食事は、できるだけ軽いもので検査4時間前まで（とくに油っこいものは不可）に済ませておいてください。

#### 【 お 願 い 事 項 】

心電図検査は両手・両足に導子をつけますので、靴下・ストッキング等脱衣しやすいものでおいでください。

#### 【 女 性 の 方 へ 】

現在妊娠中の方や妊娠の可能性がある方は、必ず受付で申し出てください。

生理中の方は、検査時に申し出てください。

大阪府トラック協会

健康診断受診票

事業所名				事業者番号			
フリガナ				性別	生年月日	年齢	
氏名				男 女	S H	年 月 日	
会社住所							

※上記太枠内のみご記入ください。

受診日		受診番号		食後時間	<input type="text"/>	<input type="text"/>	時間
-----	--	------	--	------	----------------------	----------------------	----

検査項目		今回値		検査項目		今回値			
身体計測	身長 (cm)	<input type="text"/>	<input type="text"/>	血液	No.				
	体重 (kg)	<input type="text"/>	<input type="text"/>	撮影日	No.				
	腹囲 (cm)	<input type="text"/>	<input type="text"/>	心電図	No.				
視力	右 裸眼 (矯正)	<input type="text"/>	<input type="text"/>	撮影日	直・間・デ				
	左 裸眼 (矯正)	<input type="text"/>	<input type="text"/>	胸部X線	No.				
聴力	検査方法		オージオ		診察	診察医			
	右	1000 Hz	1.所見なし			2.所見あり	1.異常なし 2.不整脈 3.結膜貧血様 4.甲状腺腫 5.心音異常 6.呼吸音異常 7.皮膚疾患 8.その他 ( )		
		4000 Hz	1.所見なし			2.所見あり			
	左	1000 Hz	1.所見なし	2.所見あり					
4000 Hz		1.所見なし	2.所見あり						
尿検査	糖	1. (-) 2. (±) 3. (+) 4. (2+) 5. (3+)							
	蛋白	1. (-) 2. (±) 3. (+) 4. (2+) 5. (3+)							
	生理中	1.はい 2.いいえ							
血圧	1回目 (mmHg)	<input type="text"/>	<input type="text"/>						
	2回目 (mmHg)	<input type="text"/>	<input type="text"/>						

問診事項

当てはまるものがあれば、○を入れてください。

太枠の部分のみご記入ください。

1~3. 現在、aからcの薬の使用の有無	
1. a:血圧を下げる薬	1:はい 2:いいえ
2. b:血糖を下げる薬またはインスリン注射	1:はい 2:いいえ
3. c:コレステロールや中性脂肪を下げる薬	1:はい 2:いいえ
4. 医師から、脳卒中(脳出血、脳梗塞等)にかかっているといわれたり、治療を受けたことがありますか。	1:はい 2:いいえ
5. 医師から、心臓病(狭心症、心筋梗塞等)にかかっているといわれたり、治療を受けたことがありますか。	1:はい 2:いいえ
6. 医師から、慢性腎臓病や腎不全にかかっているといわれたり、治療(人工透析など)を受けたことがある。	1:はい 2:いいえ
7. 医師から、貧血と言われたことがある。	1:はい 2:いいえ
8. 現在、たばこを習慣的に吸っている。	1:はい(最近1カ月間吸っており、生涯で6カ月以上吸っている、又は合計100本以上吸っている。) 2:いいえ 3:以前は吸っていたが、最近1カ月は吸ってない。(生涯で6カ月以上吸っている、又は合計100本以上吸っている。)
9. 20歳の時の体重から10kg以上増加している。	1:はい 2:いいえ
10. 1回30分以上の軽く汗をかく運動を週2日以上、1年以上実施している。	1:はい 2:いいえ
11. 日常生活において歩行又は同等の身体活動を1日1時間以上実施している。	1:はい 2:いいえ
12. ほぼ同じ年齢の同性と比較して歩く速度が速い。	1:はい 2:いいえ
13. 食事をかんで食べる時の状態はどれにあてはまりますか。	1:何でもかんで食べることができる 2:歯や歯ぐき、かみあわせなど気になる部分があり、かみにくいことがある 3:ほとんどかめない
14. 人と比較して、食べる速度は?	1:速い 2:ふつう 3:遅い
15. 就寝前の2時間以内に夕食を取ることが週に3回以上ある。	1:はい 2:いいえ
16. 朝昼夕の3食以外に、間食や甘い飲み物を摂取する頻度は?	1:毎日 2:時々 3:ほとんど摂取しない
17. 朝食を抜くことが週に3回以上ある。	1:はい 2:いいえ
18. お酒(清酒、焼酎、ビール、洋酒など)を飲む頻度は?	1:毎日 2:週5~6日 3:週3~4日 4:週1~2日 5:月に1~2日 6:月に1日未満 7:やめた 8:飲まない(飲めない)
19. 飲酒日の1日当たりの飲酒量は?	1:1合未満 2:1~2合未満 3:2~3合未満 4:3~5合未満 5:5合以上 日本酒1合(アルコール度数15度/18ml)の目安:ビール(同5度/500ml)・焼酎(同25度/約110ml) ウイスキー(同43度/約60ml)・ワイン(同14度/約180ml) 缶チューハイ(同5度/約500ml・同7度/約350ml)
20. 睡眠で休養が十分とれている。	1:はい 2:いいえ
21. 運動や食生活等の生活習慣を改善してみようと思いませんか?	1:改善するつもりはない 2:改善するつもりである(概ね6ヶ月以内) 3:近いうちに(概ね1ヶ月以内)・少しずつ始めている 4:既に改善に取り組んでいる(6ヶ月未満) 5:既に改善に取り組んでいる(6ヶ月以上)
22. 生活習慣病の改善についてこれまでに特定保健指導を受けたことがありますか?	1:はい 2:いいえ

自覚症状

自覚症状があれば、○を入れてください。

1. 特になし 2. 疲れがひどい 3. めまいがする 4. 頭痛がする 5. 肩がこる 6. 腰が痛む	7. 脈がとぶ 8. 動悸がする 9. 手足がむくむ 10. 耳鳴りがする 99. その他( )	《 女性のみお答え下さい 》 21. 生理中 22. 妊娠中 23. 妊娠の疑いがある ※妊娠中、妊娠の疑いがある方はレントゲン不可となります。
---	--	--

既往歴・現病歴

下の一覧の中に、現在治療中の病気または、これまでにかかった病気がありますか  
病気に加った年齢及び、病気の経過を1-4の中から選び、記入してください。

経過				1 治療中	2 経過観察中	3 放置中	4 治癒																
1. 特になし	2. 高血圧症	3. 糖尿病	4. 脂質異常症	5. 痛風・高尿酸血症	6. 脳梗塞	7. 胃潰瘍	8. 十二指腸潰瘍	9. 気管支喘息	10. 肺結核(肺浸潤)	11. 心筋梗塞	12. 狭心症	13. 不整脈	14. 胆石	15. 脂肪肝	16. B型肝炎	17. C型肝炎	18. 尿路結石症	19. 前立腺肥大	20. 子宮筋腫	98. その他( )	99. その他( )		
年齢	経過	年齢	経過	年齢	経過	年齢	経過	年齢	経過	年齢	経過	年齢	経過	年齢	経過	年齢	経過	年齢	経過	年齢	経過	年齢	経過

## 令和6年度「2024年問題」合同相談会のご案内

開催日時	令和6年10月1日（火）10:00～12:00予定 令和6年10月1日（火）14:00～16:00予定 令和6年10月2日（水）10:00～12:00予定 令和6年10月2日（水）14:00～16:00予定
開催場所	大阪府トラック総合会館 6階 601号室（大阪市城東区鳴野西2-11-2）
内 容	時間外労働の上限規制適用から半年が経過し、各社でも具体的な問題点が出てきていると存じますので、下記相談員の同席のもと、各社が抱える「2024年問題」についての情報を交換し、グループ討議を行うことで問題解決を目指すため、合同相談会を開催いたします。 （1）令和5年度「2024年問題」合同相談会 Q & A 紹介 （2）意見交換（グループ討議） （3）その他
相談員	特定社会保険労務士・物流コンサルタント 石原 清美 氏 大阪働き方改革推進支援・賃金相談センター 社会保険労務士 4名
定 員	各回とも40名（各回とも1社1名でお願いします。）
申し込み締め切り	令和6年9月17日（火）
その他	当日の資料とするため、受講申込書により事前にご相談内容をお知らせください。 また、この相談会は、ご参加の皆さまからの具体例をもとに進めていく関係上、小規模での開催とさせていただきますので、定員になりしだい締め切らせていただきます。



### 申し込み方法

HP（ <https://www.truck.or.jp/publics/index/261/#page-content> ）  
または左記QRコードよりお申し込みください。  
WEBでのお申し込みが困難な方は裏面のFAXでお申し込みください。

FAX 用

※ WEBでのお申し込みが困難な方はこちらを使用して下さい

(一社)大阪府トラック協会 業務部 行

《 令和6年度「2024年問題」合同相談会 》

受講申込書

希望日時	<input type="checkbox"/> 令和6年10月1日(火) 午前10時から正午 <input type="checkbox"/> 令和6年10月1日(火) 午後2時から午後4時 <input type="checkbox"/> 令和6年10月2日(水) 午前10時から正午 <input type="checkbox"/> 令和6年10月2日(水) 午後2時から午後4時
会社名	
営業所名	
住 所	
受講者氏名	
連絡先	
所属支部	
ご相談内容(※)	

※当日、相談員より具体的な回答を得られるよう、ご相談されたい内容を事前にご回答ください。  
なお、このご相談内容は、無記名で当日の資料に使用するのみで、その他の用途に使用することはございません。

【問合せ】 (一社)大阪府トラック協会 業務部 TEL:06-6965-4036 / FAX:06-6965-4039

9月17日(火)までにお申し込みください。  
FAX (06) 6965-4039

## 令和6年度 改正「標準的な運賃」及び「標準運送約款」セミナーのご案内

- 開催日時 令和6年9月2日(月) 13:30～16:00
- 開催場所 アートホテル大阪ベイタワー 3階(大阪市港区弁天1-2-1)
- 内 容 令和6年4月に自動車運転者の労働時間等の改善のための基準(改善基準告示)が施行され「2024年問題」への対応に迫られる中、令和6年3月に国土交通省から新たな「標準的な運賃・標準運送約款」が告示されました。当協会では「改善基準告示」が及ぼす運賃への影響や新たな「標準的な運賃・標準運送約款」の改正内容を中心にセミナーを開催いたします。
- 【主な内容】
- (1)「流通業務の総合化及び効率化の促進に関する法律及び貨物自動車運送事業法の一部を改正する法律案」について(20分)
- (2)令和6年4月施行「改善基準告示」と新たな「標準的な運賃」及び「標準運送約款」について(2時間)
- 講 師 (1)近畿運輸局 自動車交通部 貨物課 ご担当者  
(2)日本PMIコンサルティング株式会社  
代表取締役 小坂 真弘 氏
- 定 員 500名
- 申し込み締め切り 令和6年8月26日(月)
- その他 ご興味のある方は是非お申し込みください。



### 申し込み方法

HP( <https://www.truck.or.jp/publics/index/258/> )  
または左記QRコードよりお申し込みください。  
WEBでのお申し込みが困難な方は裏面のFAXでお申し込みください。

**FAX 用**

※ WEBでのお申し込みが困難な方はこちらを使用して下さい

(一社)大阪府トラック協会 業務部 行

≪ 令和6年度 改正「標準的な運賃」及び「標準運送約款」セミナー ≫  
受講申込書

日 時	令和6年9月2日(月) 午後1時30分から午後4時
会社名	
受講者氏名	
連絡先	
所属支部	

【問合せ】 (一社)大阪府トラック協会 業務部 TEL:06-6965-4036 / FAX:06-6965-4039

8月26日(月)までにお申し込みください。  
FAX (06) 6965-4039



# 令和6年度 陸運事業者のための安全マネジメント研修

～運輸安全マネジメントと労働安全衛生マネジメントシステムガイドラインの一体化による効果的な運用～

## 開催のご案内

◎このセミナーは、2025年度安全性評価事業（Gマーク認定）の評価項目である「グループ1-(2)：外部の研修機関・研修会への運転者等の派遣」の判定基準の対象です。

**※当セミナーは国土交通省認定の“運輸安全マネジメント認定セミナー”ではありません。**

開催日時	令和6年 9月 11日(水) 13:30～16:30 ※時間厳守
開催場所	大阪府トラック総合会館 6階 601号室 (大阪市城東区鳴野西2-11-2) ※会場への車での来場はご遠慮ください
内 容	本セミナーは「運輸安全マネジメント」、「陸運業における労働安全衛生マネジメントシステムガイドライン」の2つの取組みについて、一体となって取り組むことにより、効率的に事故や災害リスクを低減し、安全衛生のレベルアップを図ることを目的に、両マネジメントの一体的な取り組み方法について説明し、マネジメントの肝となるリスクアセスメントの手法について解説いたします。
受講対象者	経営者・運行管理者・安全担当責任者等 ※「運輸マネジメント」に取り組んでいる事業者で、「運輸マネジメント」と「労働安全衛生マネジメントシステムガイドライン」の一体的な運用を検討したい事業者の皆様。また、それぞれのマネジメントの理解を深めたい方。 ※大阪府トラック協会会員
受講料	無 料
講 師	陸上貨物運送事業労働災害防止協会 安全管理士
定 員	50名 ※定員に達し次第〆切りとさせていただきます。 その際は、改めて大阪府トラック協会ホームページにてご案内します。
申込締切日	令和6年 9月 4日(水)
受講済証	有り (遅刻・早退の場合は、交付できません。)
お問合せ先	<申込について> 適正化事業部 TEL 06-6965-4024 <内容について> 陸上貨物運送事業労働災害防止協会 大阪府支部 TEL 06-6965-4035



### 申込み方法

HP ( <https://www.truck.or.jp/publics/index/260/#page-content> )  
または左記QRコードよりお申し込みください。  
WEBでのお申し込みが困難な方は適正化事業部までご連絡ください。

## 令和6年度 整備管理者選任 『後』 研修 開催のご案内

開催日時	①令和6年8月 9日（金） 13:30～15:30 ②令和6年8月23日（金） 13:30～15:30 ※必ず『時間厳守』にてお願いいたします。 ※受付は12:30～を予定としています。 ※受講後に修了書を交付しますので、お時間30分程度頂戴します。
開催場所	①岸和田市立浪切ホール 小ホール（岸和田市港緑町1-1） ②ドーンセンター 7階ホール（大阪府中央区大手前1-3-49） ※駐車場はありませんので、公共交通機関をご利用ください。
内 容	道路運送車両法第50条の規定に基づき選任された『整備管理者』に対し2年毎の受講が義務付けられている、貨物事業者運送事業輸送安全規則第15条の運輸局長が行う「整備管理者選任 後 研修」を実施いたします。
講 師	近畿運輸局 大阪運輸支局 検査・保安部門 担当官
受講対象者	最終受講歴が令和4年度（令和4年4月1日～令和5年3月31日）の方、あるいはそれ以前の方。 ※令和5年度（令和5年4月1日～令和6年3月31日）に当研修を受講済の方は当研修を受講する必要はございません。
定 員	各250名（大阪府トラック協会会員限定となります） ※定員に達し次第〆切りとさせていただきます。
申込締め切り	令和6年8月2日（金）
その他	・受講料は1,000円です。※お釣りがないようお願いします。 ・本人確認のための身分証明書（運転免許証等）を必ずご持参ください。
お問合せ先	適正化事業部 TEL 06-6965-4024



### 申込み方法

HP（ <https://www.truck.or.jp/publics/index/216/#page-content> ）  
または左記QRコードよりお申し込みください。  
WEBでのお申し込みが困難な方は適正化事業部までご連絡ください。

# 陸災防通報

陸災防大第19号  
令和6年7月

各 位

陸上貨物運送事業労働災害防止協会  
大阪府支部長 坂 田 喜 信

## 「テールゲートリフター特別教育(学科)」の開催について(ご案内)

労働安全衛生規則等の一部が改正され、労働安全衛生法第59条第3項・労働安全衛生規則第36条第5号の4により、「テールゲートリフターの操作の業務(当該貨物自動車に荷を積む作業又は当該貨物自動車から荷を卸す作業を伴うものに限る。)」が令和6年2月1日から特別教育の対象となりました。

特別教育は、学科4時間及び実技2時間を行うものとなっており、大阪府支部では、**自社内で教育をすることが難しい事業場のために学科教育4時間のみ特別教育を実施します。**

なお、受講終了者には、**学科教育受講証明書**を交付いたします。

実技教育は、社内等でテールゲートリフターを使用して、テールゲートリフターの操作方法について2時間の教育を行ってください。

### 1. 日 時

①	令和6年8月27日(火)	12:50~17:00
②	令和6年9月26日(木)	12:50~17:00

※ 12時20分より受付開始

### 2. 場 所

大阪府トラック総合会館 研修センター6階・601号室  
大阪市城東区鳴野西2丁目11番2号

### 3. 講習内容

テールゲートリフターに関する知識	1.5 時間
テールゲートリフターによる作業に関する知識	2.0 時間
関係法令	0.5 時間

### 4. 受講料 陸災防会員：8,800円(テキスト代、消費税込)・非会員：11,000円(テキスト代、消費税込)

(大阪府トラック協会より、一人につき4,400円の助成があります)

※ 助成対象は、大阪府下の緑ナンバー事業者に限ります。

### 5. 受講手続

「受講申込書」に必要事項をご記入の上、FAX(06-6965-1903)でお申込み下さい。  
⇒「受講申込書」受領後、貴社宛てに受講票および請求書をFAXいたします。

### 6. 送金手続

受講票確認後に受講料を送金ください。

※ 入金〆切日(開催日の2週間前)は請求書に記載しております。

※ 金融機関への振込依頼書・払込受領書をもって領収書に代えさせていただきます。

※ なお、受講料については、いかなる理由であっても返金いたしませんので、ご注意ください。

※ 定員（100名）に達し次第、締切りとなります。

7. 本講習に関するお問合せ先 陸上貨物運送事業労働災害防止協会 大阪府支部  
電話 06-6965-4035

「テールゲートリフター特別教育（学科）」

受講申込書（助成申請書）

★ 受講希望日に○印をつけてください → 8/27(火) ・ 9/26(木)

事業者名 \_\_\_\_\_ 電話 \_\_\_\_\_

担当者名 \_\_\_\_\_ FAX \_\_\_\_\_

下記のとおり受講申し込みをいたします。

※ 尚、4名以上受講される場合には、この用紙をコピーしてお申し込み願います。

受講者名	役職名	分会(大ト協支部)名
(ふりがな)		
(ふりがな)		
(ふりがな)		
(ふりがな)		

※ 尚、当協会のホームページからも申込書をダウンロードすることができます。

陸災防大阪府支部  ← と入力してここをクリック！

➤➤➤ 送り先 FAX 番号 06-6965-1903

各 位

陸上貨物運送事業労働災害防止協会  
大阪府支部長 坂 田 喜 信

## 「腰痛予防セミナー」 開催のご案内 ～衛生管理者・安全衛生推進者能力向上講習会～

時下、ますますご清祥のこととお喜び申し上げます。

平素は当支部の運営に格別のご理解とご協力を賜わり、誠に有難うございます。

さて、業務上疾病発生状況の負傷に起因する疾病では、腰痛のしめる割合が最も高く、職業別では運輸交通業がワースト1です。最近の研究から、ストレスの高い人は、肉体的な労働負荷の有無に関係なく、腰痛が生じやすいことがわかってきました。したがって、身体の機能アップに加えて、ストレスをコントロールすることが大切です。

今回、これまでの知見や調査から腰痛予防の対策について説明します。

衛生管理者、安全衛生推進者及び労務管理担当者のご参加をお待ちしております。

### 記

1. 日 時 令和6年9月24日（火） 14:00～16:00（13:30より受付）

2. 場 所 大阪府トラック総合会館 研修センター6階・601号室  
大阪市城東区鳴野西2丁目11番2号  
陸上貨物運送事業労働災害防止協会大阪府支部  
電話 06-6965-4035

※ 会場の駐車設備は狭小ですので、公共交通機関をご利用ください。  
お越しく下さい。

3. 共 催 一般社団法人大阪府トラック協会  
独立行政法人 労働者健康安全機構 大阪産業保健総合支援センター

4. テーマ 「運輸交通業における包括的な腰痛対策の考え方」

関西労災病院治療就労両立支援センター  
主任理学療法士

野間 健 氏

「運送業務で働く人のための腰痛予防のポイントと対策の進め方」

陸上貨物運送事業労働災害防止協会本部 安全管理士

5. 受講料 無 料

6. 申し込み方法

- 定員 100 名（定員に達し次第、締切らせていただきます。）
- 下記「申込書」にご記入していただき、9月10日（火）までに当支部あて FAX（06-6965-1903）でお申し込みください。
- 受講票は発行致しません。直接会場へお越し下さい。
- 当日、業務の都合で欠席される場合は事前に電話等で連絡願います。

---

「腰痛予防セミナー」申込書（9/24 開催）

事業者名 \_\_\_\_\_

電話番号 \_\_\_\_\_

担当者 \_\_\_\_\_

Fax 番号 \_\_\_\_\_

氏 名	役 職 名	分会名(トラック協会支部名)
(ふりがな)		
(ふりがな)		
(ふりがな)		

各 位

陸上貨物運送事業労働災害防止協会  
大阪府支部長 坂 田 喜 信

## 交通労働災害防止担当管理者教育講習会 開催のご案内

※ この講習会は、安全性優良事業所の対象研修となります。



時下、ますますご清祥のこととお喜び申し上げます。

平素は当支部の運営に格別のご理解とご協力を賜わり、誠に有難うございます。

さて、事業者は「交通労働災害防止のためのガイドライン」に基づく交通労働災害防止措置を適切に実施するため、交通労働災害防止を担当する管理者を選任する必要があります。

また、事業者は、選任した管理者に対して、交通労働災害防止に関する役割、責任及び権限を定め、職務を遂行するために必要な教育を行うこととしています。

※本講習は、運行管理者の能力向上を図るため、ガイドラインの教育カリキュラムに基づき実施する講習会です。日常業務何かとご多用中のところ誠に恐縮ですが、関係者の受講方につき特段のご配慮を賜わりますよう、よろしくお願い申し上げます。

### 記

1. 日 時 令和6年9月25日(水) 13:30～17:00 (13:00より受付開始)
2. 場 所 大阪府トラック総合会館 研修センター6階・601号室  
大阪市城東区鳴野西2丁目11番2号

※ 会場の駐車設備は矮小の為、当日は公共交通機関をご利用のうえ、お越しください。

3. 共 催 一般社団法人大阪府トラック協会
4. 受講対象者 交通労働災害防止担当管理者及びその補助者等  
(運行管理者資格者または運行管理者基礎講習を受講された方)

### 5. カリキュラム

- (1) 事業者の責任と交通労働災害防止担当管理者の役割等
- (2) 交通労働災害防止のための管理の進め方
- (3) 教育及び運転者認定制度
- (4) 健康管理
- (5) 交通労働災害防止に対する意識の高揚

6. 受講料 ・陸災防会員：無 料 ・非 会 員：13,000円(税込)

### 7. 修了証

この講習を受講された方には、「修了証」を交付いたします。

※但し、補助者の方で運行管理者基礎講習未受講の方は交付できません。

### 8. 遅刻・欠席した場合の取扱いについて

講習等は、各科目に応じて講習時間が決められていますので、遅刻・欠席し、法令で決められた講習時間を満たさなければ、講習等を修了したとは認められず、修了証をお渡しすることはできません。また、受講料の返金等もいたしません。

※非会員は、改めてお申し込みいただき、全科目を受講して頂くこととなりますので、ご注意ください。

9. 申し込み方法

- 定員 100 名（定員に達し次第、締め切らせていただきます。）
- 下記「受講申込書」に「事業者名・受講者名」等をご記入のうえ、9月11日（水）までに当支部あてに FAX（06-6965-1903）でお申込みください。
- 受講申込書受領後、担当者宛、受講票を FAX にて送付いたしますので、受講時にご持参いただきますようお願いいたします。
- 業務の都合等で欠席される場合は事前に電話等で連絡願います。

10. 本講習に関するお問合せ先

陸上貨物運送事業労働災害防止協会 大阪府支部 電 話 06-6965-4035

交通労働災害防止担当管理者教育講習会（9/25 開催） 受講申込書

事業者名 \_\_\_\_\_ 電 話 \_\_\_\_\_

担当者名 \_\_\_\_\_ F A X \_\_\_\_\_

下記のとおり受講申込みをいたします。

氏 名	※運行管理者資格者証番号 または 基礎講習修了証明番号	分 会 名 (大ト協支部名)
(ふりがな)		
(ふりがな)		

※は必ず記入してください。

基礎講習修了証明番号は運行管理者等指導講習手帳でご確認ください。(尚、手帳番号ではなく、指導講習の修了証明欄に記載されている基礎講習修了番号をご記入ください)

※非会員の方は、後日請求書並びに受講票をお送りいたしますので、請求書の送り先のご住所・宛名をご記入ください。

<ご住所・宛名> 郵便番号
_____
_____

※ 尚、当協会のホームページからも申込書をダウンロードすることができます。

陸災防大阪府支部   と入力してここをクリック！

➤➤➤ 送り先 FAX 番号 06-6965-1903



# 交通死亡事故の発生

事業用

普通貨物車と自転車が衝突！

令和6年6月20日(木)  
午後4時ごろ(曇)  
大阪市旭区内発生

普通貨物車と自転車が、  
交差点で出会い頭に衝突し、  
自転車の運転者が死亡。

(事故原因については捜査中)

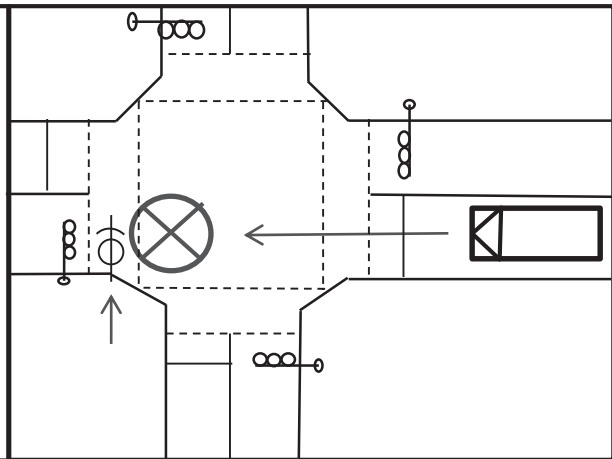

運転者の皆さんへ

- ✓ 交差点付近では、確実に安全確認を行いましょう！
- ✓ 危険予測運転を徹底しましょう！

注意！

高齢者の事故が多発！！

高齢者の交通事故が多発しています。  
動静を注視し、急な飛び出しや横断に注意しましょう！

大阪府警察