

# トラック広報

TRUCK PUBLIC RELATIONS MAGAZINE

2025  
2月号  
vol.734



令和5年度 児童絵画コンクール受賞作品 前田 優月 さん

## INDEX

大阪府ならびに府下各市町村へ「重点支援地方交付金」について要望

◎ 令和7年 支部年賀交歓会を開催

◎ 【連載企画】 第2回 運輸事業振興助成交付金制度の現状と課題  
～トラック運送事業者の明るい未来に向けて～



一般社団法人 大阪府トラック協会  
OSAKA TRUCKING ASSOCIATION



## 記事

- 特集  
大阪府ならびに府下各市町村へ  
「重点支援地方交付金」について要望 ..... 1
- 連載企画 第2回  
運輸事業振興助成交付金制度の現状と課題  
～トラック運送事業者の明るい未来に向けて～ ..... 2
- (一社) 近畿トラック協会  
近畿運輸局・大阪府警察へ 早期の情報提供について要望... 4
- Monthly News ..... 6
- 第32回 トラック運送業界の景況感  
(令和6年10月～12月期) ..... 8
- 大型車のホイール・ボルト、ナットの増し締め点検を実施... 10
- 名神高速道路 吹田サービスエリア(上り線・下り線)にて  
「トラック・物流Gメン」啓発活動を実施 ..... 11
- 各社ドライバー教育にご活用ください  
片側1車線の道路を走行 ..... 12
- 児童絵画コンクールよりお知らせ ..... 21
- 令和7年 支部年賀交歓会を開催 ..... 22
- 令和6年度 大阪府市物資輸送訓練に参加 ..... 裏表紙

## お知らせ

- ◆ OCHIS のページ ..... 14
- ◆ 近畿共済のページ ..... 15
- ◆ 大貨健保のページ ..... 16
- ◆ 大貨特退共のページ ..... 17
- ◇ 近畿地区軽油価格調査集計表 (12月分) ..... 18
- ◇ 近畿の交通情報 ..... 19
- ・ 近畿運輸局からのお知らせ  
トラックGメンの業務ってなに?? ..... 20
- ・ 連載 4コマ漫画  
新米トラガール ひかりちゃん ..... 24
- ◇ 府下営業用トラック増・減車状況 (最近3ヵ月) ... 25
- ◇ NASVAだより ..... 25

## 今月の挟み込み

- ◇ 安全運転実践目標・事業用貨物自動車の交通事故発生状況
- ◇ 令和6年度 整備管理者選任『前』研修 開催のご案内 (大阪府トラック協会 会員限定)
- ◇ 「車両系荷役運搬機械等作業指揮者」ならびに「積卸し作業指揮者」安全教育講習会の開催について (ご案内)
- ◇ [大阪府警察] 事業用貨物自動車に関係する交通死亡事故発生通報～大型貨物自動車による死亡事故が続いています!～
- ◇ [大阪府警察] 事業用貨物による交通死亡事故の発生 路上横臥者死亡する事故が発生!
- ◇ [ACN EXPO EKIDEN 2025大会事務局] 大阪・関西万博開催記念 ACN EXPO EKIDEN 2025 交通規制のお知らせ (令和7年3月16日)
- ◇ [全日本トラック協会] 分散引越にご協力をお願いします!
- ◇ [全国健康保険協会 大阪支部] はじめよう「健康経営®」の第一歩! 大阪支部「健康宣言」



# 大阪府ならびに府下各市町村へ 「重点支援地方交付金」について要望



当協会は大阪府ならびに府下各市町村に対し、重点支援地方交付金について要望を行った。

要望書は、1月10日に大阪府下の各市町村へ送付した他、大阪府ならびに右記自治体を訪問し、市長等へ要望を実施した。

当協会では大阪府や大阪府下各市町村に対し、今後も重点支援地方交付金の交付要望を続けていく。

要望内容については以下のとおり

- ・ 1.10 大阪府下各市町村へ要望書送付
- ・ 1.15 大阪府
- ① 1.10 枚方市
- ② 1.14 泉佐野市
- ③ 1.14 和泉市
- ④ 1.14 門真市
- ⑤ 1.17 高石市
- ⑥ 1.20 泉南市
- ⑦ 1.22 阪南市
- ⑧ 1.22 四條畷市
- ⑨ 1.24 熊取町
- ⑩ 1.27 交野市
- ⑪ 2.3 泉大津市
- ⑫ 2.3 大東市

## 「重点支援地方交付金」の交付要望について

私どもトラック運送事業者は、国民生活と産業活動を支える公共輸送サービスの担い手として、社会との共生を図るため、積極的に事故防止対策や環境対策に取り組むとともに、災害時には支援物資の緊急輸送の役割も担うというエッセンシャル事業として、重要な使命を果たすべく日夜懸命に努力しております。

一方で、急速な円安進行の影響を受け、かつてない軽油価格の高止まり、車両価格等の高騰や価格転嫁が進まない状況等から、事業存続の危機に直面しています。

また、令和6年4月からドライバーの年960時間の時間外労働上限規制が適用され、輸送力が不足するという懸念から「物流の2024年問題」と言われるようになり、2024年には14%、2030年には34%の輸送力が不足すると試算されています。

そのような中、令和6年12月17日に成立した令和6年度補正予算におきまして、「重点支援地方交付金」の推奨事業メニューに6,000億円が計上され、推奨事業メニューとして、昨年度に引き続き、「中小企業等に対するエネルギー価格高騰対策支援」や「地域公共交通・物流や地域観光業等に対する支援」が挙げられています。使途としては、燃料価格高騰に対する影響緩和、人手不足対策、省エネ対策、資金繰り支援など物流事業者の生産性向上に向けた取組や経営改善の支援に活用できる旨が示されています。

つきましては、私どもトラック運送事業者が、国民の生活と経済のライフラインとしての機能を果たし、必要不可欠な輸送サービスの維持確保を図るため、「重点支援地方交付金」を活用したトラック運送事業者が活用できる補助制度の創設等の予算化に向けた検討を進めていただきますよう要望いたしますので、格別のご配慮を賜りたく、何卒よろしくお願い申し上げます。



## 運輸事業振興助成交付金制度の現状と課題 ～トラック運送事業者の明るい未来に向けて～

先月号では交付金制度と大阪府の交付額について解説しました。大阪府トラック協会の事業は、減額に伴って縮小や自己資金の持ち出しを余儀なくされています。

今回は、交付金の使い道について説明をしていきます。

### 1. 交付金の使い道は？

平成23年、運輸事業振興助成交付金が法制化され、各自治体から都道府県のトラック協会への交付は努力義務とされ、使途も明記されました。しかし、大阪府は独自に「大阪府運輸事業振興助成補助金交付要綱」を策定し、要綱にある事業以外には使えないという厳しいルールを設けました。さらに、大阪府は「努力はしている」として、法で定められた計算式に基づいた金額を交付していません。

では、国(法律)と大阪府が定める事業を比較してみましょう。下表のとおり国(法律)が定める事業に対して、大阪府が補助対象とする事業が少ないことは一目瞭然です！

	国	大阪府
1	安全の確保に関する事業	交通安全対策に関する事業
2	サービスの改善及び向上に関する事業	環境対策に関する事業
3	環境の保全に関する事業	府民の利便性の向上に資する事業
4	適正化に関する事業	緊急輸送体制の整備に関する事業
5	共同利用に供する施設の設置又は運営に関する事業	運輸事業者が交通安全対策及び環境対策に取り組むための経営基盤の強化に資する研修その他の事業であって、知事が必要と認めるもの
6	震災その他の災害に際し必要な物資を運送するための体制整備に関する事業	
7	経営の安定化に寄与する事業	
8	全国を単位とする一般社団法人の行う①～⑦の事業に要する資金の出捐を行う事業	
9	国土交通大臣が総務大臣に協議して定めるもの	

国と大阪府の対象事業比較表

### 2. 大阪府が認めていない事業とは？

前回ご紹介した中央出捐金（約1億3,485万円／令和5年度実績）のほか、トラックフェスタ（約717万円／同）、ドライバーコンテスト（約154万円／同）、チャレンジコンテスト（約90万円／同）、さらには児童絵画コンクール（約85万円／同）の開催費用など、多岐にわたります。これらの事業は、業界内だけでなく、大阪府民の安全に直結する重要な活動です。しかし、大阪府の独自のルールにより、補助対象事業となっておらず、大阪府トラック協会が自己資金で行っています。特に見逃せないのが、「健康診断事業」です。



### 3.「健康診断事業」とは？

トラックドライバーからは、次のような切実な声が寄せられています。「**仮眠をとる余裕もなく、疲れでふらつきながら運転しなければならない**」・「**トイレや水分補給さえもできない**」…

これらは過重労働やストレス、不規則な睡眠、栄養の偏った食生活が常態化している現状を示しています。体調不良を抱えながら運転を続ければ、最悪の場合、大事故や命を落とすリスクが伴います。トラックドライバーの健康管理は、事故防止における最重要課題の一つなのです。(図1参照)

大阪府トラック協会は、府内各所で移動健康診断を実施し、**自己資金**で受診料1,000円の補助を行っています。令和5年度の移動健康診断事業の決算額は約2,400万円に達しましたが、大阪府はこの事業を**補助対象外**としています。

中小規模の事業者が99%を占めるトラック運送業界は、厳しい経営環境に直面しており、定期健康診断のコストが大きな負担となっています。そのため、他産業と比べてトラックドライバーの健康診断の受診率は低いままでした。この現状を受け、平成25年4月、国土交通省は「受診率向上のために定期健康診断に交付金を活用する」ことを認めました。その結果、トラックドライバーの健康診断受診率は年々増加しています。

しかし、ドライバーの健康診断で異常が見つかる割合は他産業よりも高く(図2参照)、健康に起因する事故の件数も依然として高止まりしています。



図1：健康起因事故の発生状況の推移（出典 全ト協）



図2：定期健康診断の有所見率の推移（出典 全ト協）

### 4. 大阪府が対象外にする理由とは？

大阪府が定期健康診断事業を補助対象外にしている理由として「健康診断の受診は企業の義務」と説明しています。しかし、他の府県では交付金を活用して受診率が改善している中、大阪府のトラックドライバーはその恩恵を受けていません。このままでは、大阪府が府民の安全を軽視していると批判されても仕方ありません。

私たちは、この不平等にどう立ち向かうべきなのでしょう。次回来月号で、いよいよ最終回です。

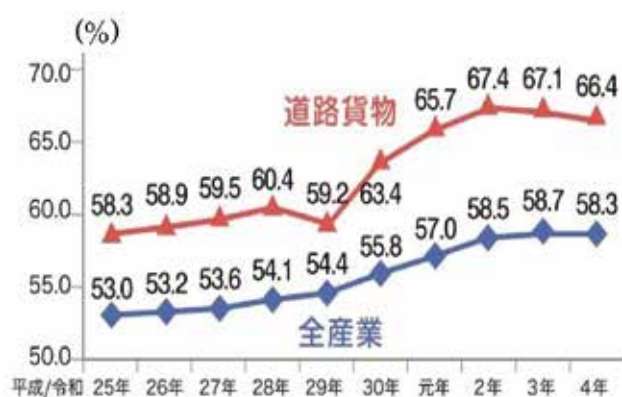
★ 連載企画「運輸事業振興助成交付金制度の現状と課題」への

ご意見・ご感想等ございましたら、こちらのQRコードからお願いします。





## 近畿運輸局・大阪府警察へ 早期の情報提供について要望



近畿運輸局での要望の様子

(一社)近畿トラック協会(会長 平島竜二)は1月28日、近畿運輸局ならびに大阪府警察に対し次の要望を行った。(一社)大阪府トラック協会からは坂田喜信 会長((一社)近畿トラック協会副会長)が出席し、平島竜二 会長をはじめ、当日出席の副会長(近畿各府県トラック協会 会長)とともに要望書を手渡した。

- 近畿運輸局へは「『トラック・物流Gメンへの情報提供に対する是正指導の有無等の情報提供』および『2025年大阪・関西万博開催時の運送遅延への理解促進と交通規制情報の早期提供』について、近畿運輸局 岩城宏幸 局長等に対し要望した。
- 大阪府警察へは「大阪・関西万博開催における『交通規制実施時の早期事前広報』について、大阪府警察本部 中嶋正浩 交通部長等に対し要望した。  
(要望書については、右ページのとおりに)

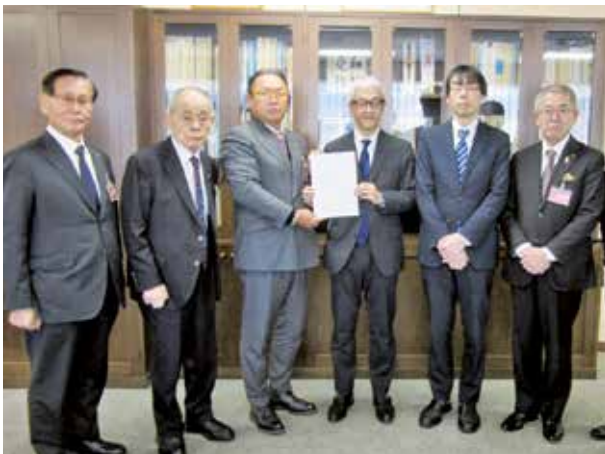

近畿運輸局 岩城宏幸 局長(写真中央)等に要望を行う(一社)近畿トラック協会 正副会長

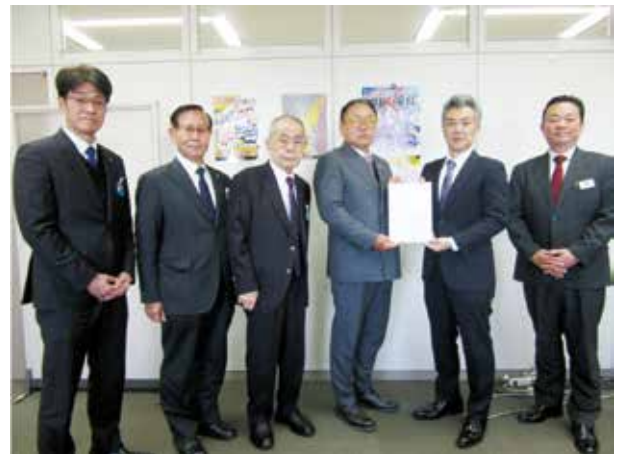

大阪府警察本部 中嶋正浩 交通部長(写真右から2人目)等に要望を行う(一社)近畿トラック協会 正副会長



令和7年1月28日

近畿運輸局  
局長 岩城 宏幸 様

「トラック・物流 G メンへの情報提供に対する是正指導の有無等の情報提供」および  
「2025 年大阪・関西万博開催時の運送遅延への理解促進と交通規制情報の早期提供」に関する要望

一般社団法人 近畿トラック協会

1. 「トラック・物流 G メンへの情報提供に対する是正指導の有無等の情報提供」に関する要望

トラック運送業界は、物流の「2024 年問題」をはじめ、燃料価格の高騰や深刻化する人材不足など、多くの課題を抱えながら社会のインフラを支えています。安定した物流の維持のためには、荷主・元請業者等から「標準的な運賃」を収受することが不可欠であり、適正取引を阻害する疑いのある悪質荷主等への監視強化と荷主対策の実効性を確実なものとするために、昨年創設された「トラック G メン（現在はトラック・物流 G メンに改称）」の活動は、不当な取引条件の押し付けや運送契約上の不適切な対応を改善し、業界全体の健全な発展とトラック運転者の労働環境向上に大きく寄与するものであると、大変心強く感じております。

本制度を実効性のあるものとするには、「トラック・物流 G メン」への情報提供が不可欠であると考えます。

現在、活動結果のフィードバック方法については検討中であることは承知しておりますが、今のところ、トラック運送事業者が提供した荷主・元請事業者等による「違反原因行為」について、情報提供後の働きかけや是正指導の有無に関するご回答をいただけていない状況にあります。

契約を打ち切られるリスクを背負いながら情報提供を行ったにもかかわらず、その後どのような対応がなされたのかに関する情報が一切得られなければ、通報後に何らかの動きがあるという実感を持つことができず、結果として情報提供を行う事業者は減少し、せっかく創設された制度が効果的に運用されなくなるのではないかと懸念しております。

つきましては、運送事業者が「トラック・物流 G メン」に提供した情報に基づく働きかけや是正指導の実施状況について、ご回答いただきますよう要望申し上げます。何卒よろしくお願い申し上げます。

2. 「2025 年大阪・関西万博開催時の運送遅延への理解促進と交通規制情報の早期提供」に関する要望

本年 4 月 13 日から約 6 か月に渡り開催されます「2025 年大阪・関西万博」では、万博開催による大規模な交通規制や渋滞が起因となり、運送スケジュールの乱れや納品遅延などが生じる可能性が高くなると予想されます。

つきましては、荷主や運送利用者の皆様にもこうした遅延の発生についてご理解とご協力を求める呼びかけを、貴局からも積極的に行っていただきますよう、お願い申し上げます。

また、開催期間中は、国内外の要人が多数来阪することに伴い、大阪はもとより関西各地において大規模な交通規制が実施されることが見込まれます。社会インフラを支えるトラック運送事業者が、開催期間中も適正かつ安定的に業務を行えるよう、貴局が把握された交通規制情報について、可能な限り早期にご提供いただけますよう、併せてお願い申し上げます。

何卒、格別のご配慮を賜りますよう、よろしくお願い申し上げます。

令和7年1月28日

大阪府警察本部  
交通部長 中嶋 正浩 様

大阪・関西万博開催における「交通規制実施時の早期事前広報」の要望

一般社団法人 近畿トラック協会

本年 4 月 13 日から 10 月 13 日までの 184 日間、大阪夢洲で開催されます「2025 年大阪・関西万博」につきましては、我々運送業界といたしましても、その盛大な開催と、それに伴う関西経済の大きな発展を期待しているところです。

一方、約 6 か月にわたる開催期間中は、平日午前を中心に交通量が増加し、現在より渋滞が深刻化すると予測されているだけでなく、国内外の要人が多数来阪することに伴い、大阪はもとより関西各地において交通規制が実施されることが見込まれます。

当業界といたしましても、「安全・安心な大阪・関西万博」の実現には、警察による警備対策や交通対策の強化が必要であることは十分承知しております。しかしながら、トラック運送事業者は、生活と経済のライフラインを支える使命を担っており、突然の交通規制は事業者やドライバーに大きなストレスを与えるばかりか、日常生活や企業活動に深刻な影響を及ぼしかねません。

さらに、昨年 4 月より「2024 年問題」として注目されていたトラックドライバーの労働時間規制が施行され、各運送事業者は懸命に業務体制を見直し、ドライバーの労働時間短縮などを進めております。このような状況下で、突然の通行止めや迂回が発生することで、労働時間が延長される事態は避けなければなりません。

つきましては、約 6 か月間にわたる万博開催期間中、「安全・安心な大阪・関西万博」の実現を最優先に考慮しつつ、トラック運送事業者が配送ルートや輸送計画を見直し、適切に対応することで社会のライフラインを維持していくためにも、開催期間中に実施される交通規制情報をできる限り早期にご提供いただきますよう、格別のご配慮を賜りたく、何卒よろしくお願い申し上げます。



# Monthly News

1 月

Jan 2025

1 月 16 日



## 大型車に係る安全対策と事故防止の推進および特殊車両通行制度セミナー

大阪府トラック総合会館・研修センターにおいて「大型車に係る安全対策と事故防止の推進および特殊車両通行制度セミナー」を開催、会員事業者55名が参加した。セミナーでは近畿運輸局 自動車監査指導部および、近畿地方整備局 道路部の担当者より、事業用自動車総合安全プラン2025の主な取り組みや、特殊車両通行制度および確認制度の概要について講義が行われた。

1 月 7 日



## 交通安全イベント用着ぐるみを寄贈(大正支部)

当協会 大正支部(松本美香 支部長)は、大阪市大正区の大正警察署へ地域の交通安全イベントにて使用される猫の着ぐるみを寄贈し、1月7日にお披露目が行われた。大正支部は毎年、春・秋の交通安全運動時に交通安全に係る資材を提供しており、大正警察署 植田宏治 署長より、署をあげて有意義に活用することが説明された。

1 月 17 日



## 引越管理者講習

大阪府トラック総合会館・研修センターにおいて引越管理者講習を開催、引越事業に携わる実務者等11名が参加した。本講習は引越基本講習の修了者を対象に、引越管理者の育成を目的に開催され、講習会では(公社)全日本トラック協会 引越講習認定講師 磯部和樹 氏より、標準引越運送約款の一部改正について等講義を行った後、「見積り、請求、延期、破損等について」を題材に事例検討が行われ、検討結果の発表と総評が行われた。

1 月 15 日



## 人口減少時代に突入～これからの若手(含む)人材確保に向けて～セミナー

大阪府トラック総合会館・研修センターにおいて「人口減少時代に突入～これからの若手(含む)人材確保に向けて～セミナー」を開催、会員事業者25名が参加した。セミナーでは共栄システム株式会社 代表取締役 前田繁孝 氏が講師となり、人材確保難に関する説明や、グループディスカッションを通し自社の分析や今後の展望など意見交換を行った。

1 月 20 日



## テールゲートリフター特別教育(学科)講習会 【陸災防】

陸上貨物運送事業労働災害防止協会 大阪府支部は、大阪府トラック総合会館・研修センターにおいてテールゲートリフター特別教育(学科)講習会を開催、会員事業者9名が参加した。講習では、安全安心株式会社 代表取締役社長 中川 潔氏よりテールゲートリフターに関しての基本的知識や作業について講義が行われた。



1月21・22日



## 「車両系荷役運搬機械等作業指揮者」ならびに「積卸し作業指揮者」講習会【陸災防】

陸上貨物運送事業労働災害防止協会 大阪府支部は、大阪府トラック総合会館・研修センターにおいて「車両系荷役運搬機械等作業指揮者」ならびに「積卸し作業指揮者」講習会を開催、会員事業者等45名が参加した。講習では、安全安心株式会社 代表取締役社長 中川 潔 氏より、作業指揮者の職務や荷役運搬機械等による作業について講義が行われた。

1月28日



## ラスト・ワンマイル輸送対策に係るセミナー

大阪府トラック総合会館・研修センターにおいて「ラスト・ワンマイル輸送対策に係るセミナー」を開催、会員事業者等19名が参加した。セミナーでは東京海上ディーアール株式会社の担当者より、運輸防災マネジメントについてや、運輸事業者の自然災害BCP策定のポイントについて講義が行われた。

1月23日

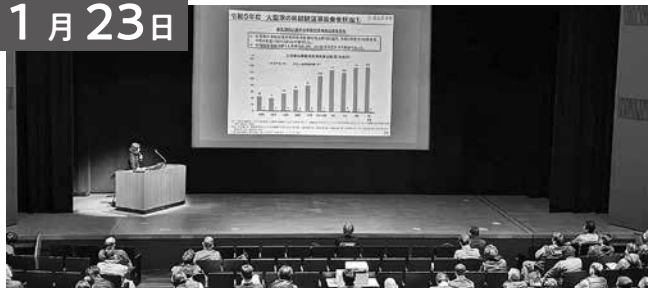

## 整備管理者選任後研修

近畿運輸局大阪運輸支局主催による令和6年度整備管理者選任後研修が、吹田市の吹田市文化会館メイシアターにおいて開催、会員事業者の整備管理者等204名が参加した。本研修は道路運送車両法第50条の規定に基づき選任された「整備管理者」に対し2年毎の受講が義務付けられており、最終受講歴が令和4年度もしくはそれ以前の方を対象に実施された。

## 無料採用ホームページを活用した人材確保対策 Web セミナーについて

(公社)全日本トラック協会

「求人情報サイト構築事業」の一環として、「Air ワーク採用管理」を利用して自社採用ページを開設される事業者を支援することを目的に、「無料採用ホームページを活用した人材確保 Web セミナー」を開催いたします(講師：(株)リクルート)。

このセミナーは完全オンライン開催となります。トラック協会の会員事業者であれば、所属協会(都道府県)を問わず、いずれの回も無料でご参加いただくことができます。

開催予定一覧、  
申込みフォームはこちらから



([https://jta.or.jp/ippan/saiyou\\_seminar.html](https://jta.or.jp/ippan/saiyou_seminar.html))

# 運転は思いやりと気配りで





第 32 回

# トラック運送業界の景況感

(令和 6 年 10 月～12 月期)

今期の景況感調査では、依然として人手不足等の課題があるものの、前期に引き続き業界の景況感は年末年始の季節柄もあり改善の傾向が見受けられた。

はじめに今期の実働率と実車率について見てみると、どちらの項目も「低下」の回答が減少し、「上昇」との回答が増加していた。また輸送数量全体を見てみると、こちらも「増加」の回答が増えており、「年末年始は毎年（荷動きは）同じ感じ」との声や「関西万博関連の輸送が増加した」との声があり、荷動きが活発であることが伺えた。

次に、営業収入と営業利益について見てみると、こちらも「増加」の傾向にあり、輸送数量や営業収益の増加に伴い営業収入と利益も安定していることが見受けられる。

また、運賃・料金の水準について見てみると、「上昇」との回答が増加し、「横ばい」との回答は 5 割を超えて依然として多いものの減少しており、昨年 3 月に告示された新たな標準的な運賃も後押しとなり堅調に推移しているようであったが、「適正運賃の収受が達成されない限り（業界の）見通しは暗い」との声もあり、引き続き粘り強い荷主交渉が必要である。

次に、ドライバーの過不足の状況について見てみると、「ドライバーが不足している」との回答は三期連続で増加しており、深刻なドライバー不足が引き続き課題であり、特に需要増加時期に向けた計画的な人材確保が安定した運営に不可欠である。

最後に、「トラック・物流 G メン」の啓発に伴い自社のドライバーに対する「カスタマーハラスメント」の事例についてアンケートを取ったところ、「ドライバーに否が無いにもかかわらず、納品先や引取先の担当者から横暴、横柄な発言や態度を取られる」や「荷受が荷物を下ろしてくれない所があり、ドライバーが下ろすことがサービスの一貫となっている所がある」等の回答があった。悪質な荷主企業や元請事業者を是正することで労働環境の改善や適正運賃の収受にもつながることが見込めるため、「トラック・物流 G メン」の活動に期待する声が見られる。

今期の業界の景況感について、「好転」との回答が増加しており景況感の改善傾向が見受けられるが、前年同期と比較すると改善の勢いは鈍化しているため、人材の確保や適正運賃の収受の課題への対策が今後も求められる結果となった。

---

※ 景況感調査の詳しい調査結果等は当協会 HP からご覧いただけます。



## ○業界の景況感

業界の景況感について、「好転」との回答が1.8ポイント増加しており、「悪化」との回答は1.1ポイント減少している。景況感の改善傾向が見受けられるが、前年同期と比較すると改善の勢いは鈍化している。

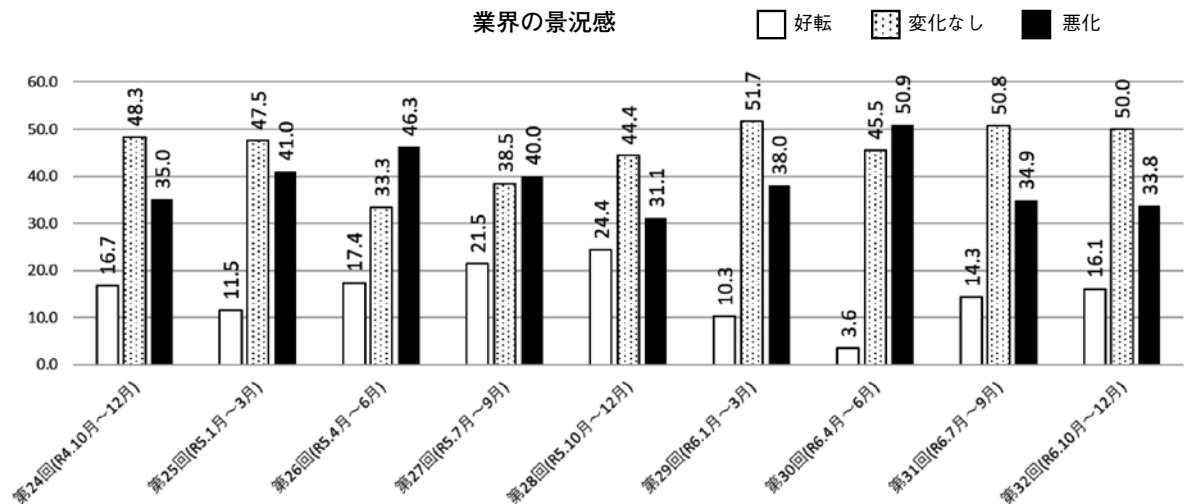

## ○輸送数量

輸送数量について、「増加」との回答が8.4ポイント増加し、「減少」との回答が10.9ポイント減少しており、「変わらない」との回答が7.3ポイント増加している。4期連続で「増加」との回答が増加し、荷動きが活発化していることが見受けられる。

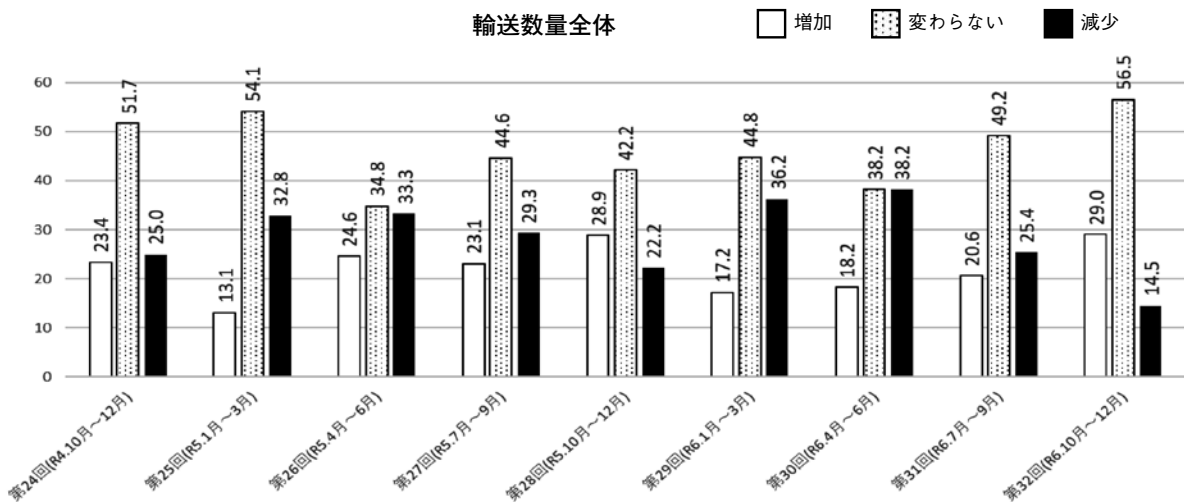

## ○ドライバーの過不足

ドライバーの過不足について今期の状況は、「不足」との回答が0.9ポイント増加し、「適当」との回答が2.6ポイント減少した。依然として業界の深刻なドライバー不足が見受けられる。

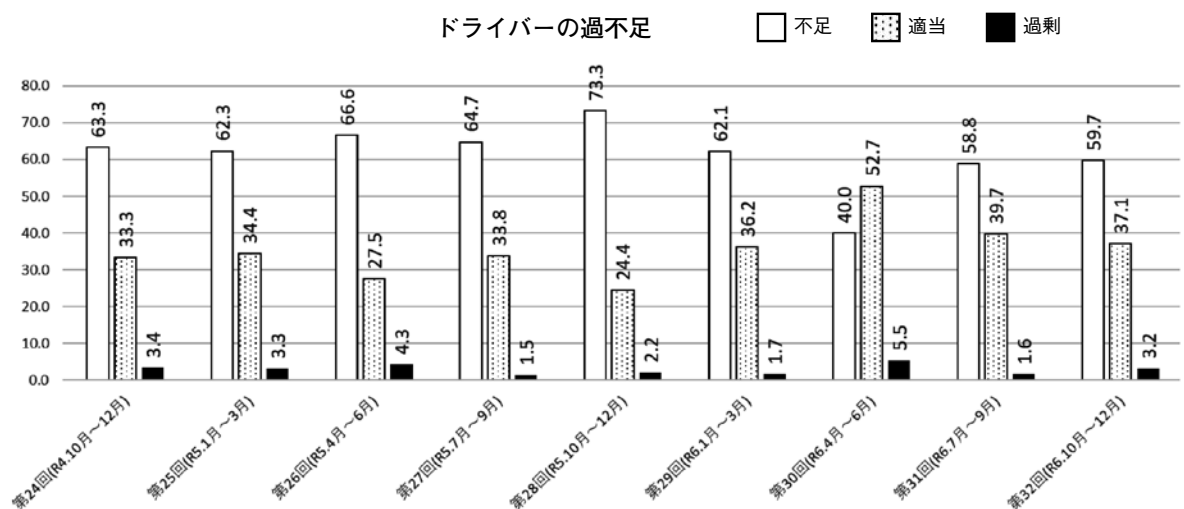



# 大型車のホイール・ボルト、ナットの増し締め点検を実施



近畿運輸局自動車技術安全部及び大阪運輸支局は1月24日、寝屋川市の大阪トラックステーションにて当協会と(一社)大阪府自動車整備振興会の協力のもと、「ホイール・ボルト、ナットの増し締め点検」を実施した。

大型車の車輪脱落事故発生状況について、令和5年度は142件(前年度比2件増)と依然として多くの事故が発生しており、その中で特に、11月から3月にかけて車輪脱落事故が多く発生している。以上のことから、車輪脱落事故の防止のために確実なタイヤ交換作業及び交換後の保守管理の徹底について周知活動を強化するとともに、本取り組みを広く周知し浸透させることで、車輪脱落事故の減少を図ることを目的に「ホイール・ボルト、ナッ

トの増し締め点検」が実施された。

点検では近畿運輸局 大阪運輸支局 岡本 昇 支局長が開会の挨拶を行った後、冬用タイヤに交換したトラックドライバーに対し、トラックディーラー4社の整備士がトルクレンチを用いてチェックを行い、車輪脱落事故防止に向けた啓発活動が実施された。

なお、点検の結果、26台のトラックのうち14台で緩みが見つかったため、適正なトルク値での増し締めが行われた他、1台で錆汁の跡が確認されたため注意喚起が行われた。

点検終了後には近畿運輸局 大阪運輸支局 渡邊靖基 次長より点検結果の報告及び終了の挨拶が行われた。



## 名神高速道路

# 吹田サービスエリア(上り線・下り線)にて 「トラック・物流Gメン」啓発活動を実施



1月27日、吹田市の名神高速道路 吹田サービスエリア(上り線・下り線)にて近畿運輸局・大阪運輸支局・京都運輸支局・兵庫陸運部のトラック・物流Gメンおよび、大阪府適正化事業実施機関のGメン調査員により、「トラック・物流Gメン」やGメン制度の周知を図るため、チラシの配布ならびに積込先や配送先の情報提供を呼びかけ、荷待ちの状況等についてヒアリングが行われた。

本啓発活動は、トラック運送事業者の健全な事業運営を妨げる荷主・元請事業者による違反原因行為の情報を収集し、必要に応じ協力要請等につなげることを目的に実施した。

この日吹田サービスエリアを利用していたトラックドライバー等に対し、「トラックGメン始動～物流SOSを話せる環境へ～」と題したチラシを配布した。





# 各社ドライバー教育にご活用ください

このコーナーでは、危険予知訓練（KYT）のKYTシートや事業用貨物自動車の事故事例等をご紹介します。会員事業者各社のドライバー教育や、事故防止教育等にご活用いただきますよう、よろしくお願い申し上げます。（引用：独立行政法人自動車事故対策機構 <https://www.nasva.go.jp/fusegu/kikentruck.html>）

## 〔トラック2〕片側1車線の道路を走行

交通場面の状況等	
<ul style="list-style-type: none"> <li>・前方に倉庫がある。</li> <li>・倉庫からトラックがバックして出ようとしている。</li> </ul>	<ul style="list-style-type: none"> <li>・制限速度：時速50キロ</li> <li>・路面：乾燥</li> <li>・天候：晴</li> <li>・積載状況：1トン（2トン車）</li> <li>・運転者：年齢52歳</li> <li>・運転経験：22年</li> </ul>

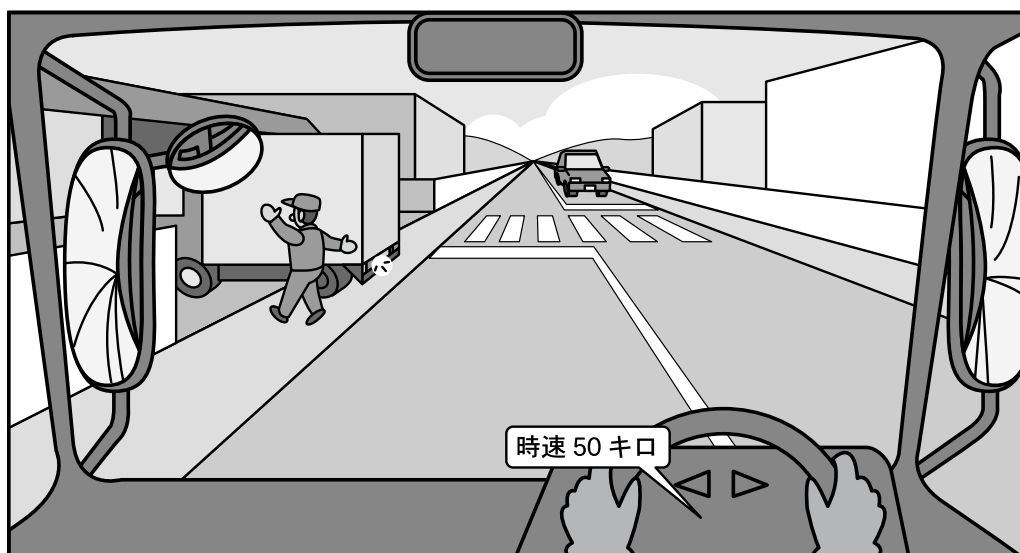

どのような危険が潜んでいるか	どのような運転をすればよいか



## 〔トラック 2〕 片側 1 車線の道路を走行

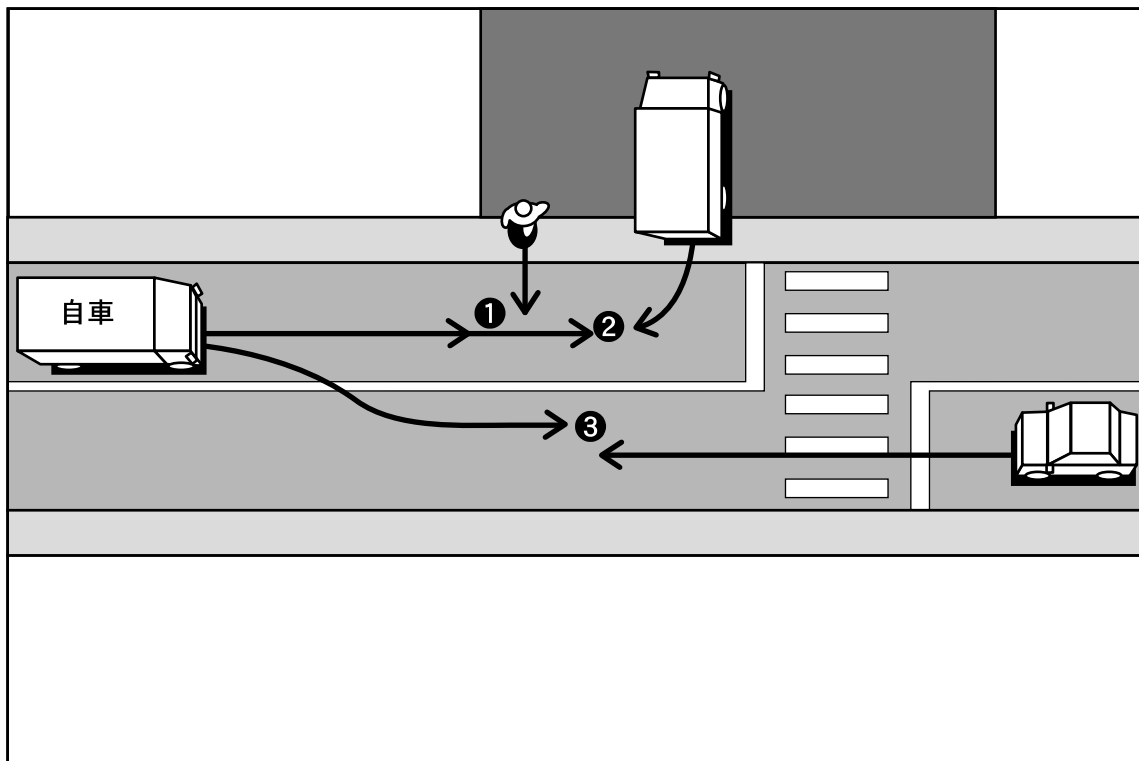

### 1. 主な危険要因の例

- ① 誘導している人が道路に出てきて、はねる危険がある。
- ② バックして道路に出ようとしているトラックと衝突する危険がある。
- ③ 衝突を避けようとして右側にふくらむと、センターラインをはみ出して対向車と衝突する危険がある。

### 2. 安全運転の例

- ① 前方でトラックがバックして道路へ出ようとしているので、スピードを落としながら進行する。
- ② 誘導している人やトラックが道路に出てきたときは、一時停止して先に行かせるようにする。

### 3. 乗務員指導のポイント

- ① 車の誘導者は、常に他の交通に万全の注意を払っているとは限らず、車の接近に気付かずに道路に誘導することもあることを認識させ、誘導者がいるから車は道路には出てこないはずだと思い込まないように指導する。
- ② 車が道路へ出ようとしているときは、できるだけ徐行か一時停止をして、道を譲るよう指導する。



# 安易な薬の 服用は



# 大事故に!

## 健康管理で事故防止ポスター

**あなたの薬は眠くならない?**  
気づきにくい能力ダウンが事故につながる!

どうしても薬が欲しい!

成分のチェックは?

多くの風邪薬や花粉症の薬に含まれている「抗ヒスタミン剤」は、眠気・たるさ・倦怠感・集中力の低下など、車の運転に支障が出たり、作業効率を低下させることがあります。「インヘアード・パフォーマンス」も本人が気づきにくい能力のダウンとして注目されています。薬の種類や飲み方には十分な注意が必要です。

**薬の服用について医師・薬剤師に相談しましょう!**

① 車を運転することをしっかり伝え、眠くならない薬を処方してもらいましょう

② 食事の時間が不規則な人は、どのタイミングで薬を飲めばよいかわかるアドバイスを受けましょう

眠くならない薬と上手に付き合って、居眠り事故を予防しましょう!

サイズ:横317mm×縦468mm  
A3より一回り大きいサイズ

## 薬と上手にお付き合い

多くの風邪薬や花粉症の薬には、  
眠気成分が含まれているものがあり、  
運転業務には注意が必要です。

また薬は服用の量、タイミング等を  
守らなければ、思わぬ副作用に

苦しんだり、事故を

引き起こし

かねません。



自己判断は禁物!

薬の服用が必要な場合は、

医師、薬剤師にきちんと相談しましょう!

ご注文は、下記にご記入の上、メール(sas@ochis-net.com)またはFAX(06-6965-5261)をお送りください。

フリガナ 貴社名	部署名
担当者名	E-mail
住所 〒	
電話	FAX

\*ポスターに請求書を同梱し発送いたします。到着後、1週間以内にお振込みください。(振込手数料はご負担願います)

●通常版(厚紙)	1枚 ¥1,650(税込)	枚
●パウチ版(ラミネート加工)	1枚 ¥3,300(税込)	枚

◎送料一律 ¥1,430(税込)

\*総計数3枚からのご注文となります。

\*30枚以上のご注文には割引があります。

\*事務所では通常版のみ1枚から販売しております。

(在庫状況によりご希望の枚数をご用意できない場合がございます)



助成金対象 SASスクリーニング検査は

大阪府トラック総合会館 3階

全ト協 SAS対策事業指定機関/大ト協 SAS検査受託機関

NPO法人ヘルスケアネットワーク(OCHIS)へ

〒536-0014 大阪市城東区鳴野西2丁目11番2号

TEL: 06-6965-3666

URL: <https://www.ochis-net.jp>

FAX: 06-6965-5261

E-mail: [sas@ochis-net.com](mailto:sas@ochis-net.com)

ヘルスケアネットワーク

検索



「SAS&NAVI無料お悩み相談会」  
も実施中です。  
お気軽にお問合わせください。





## ご利用ください。近畿共済の事故防止サービス

### 1. 運転適性診断（一般診断）※

- ・ 機器搭載の診断車両の巡回サービス  
（月曜、金曜は運休日）
- ・ 診断機器の貸出し



注：この適性診断は一般診断であり、国交省令に基づく特定適性診断ではありません  
なお機器の貸出しは早めの予約が必要です（3～5カ月待ち）

### 2. 個別講習会（受講証明書を発行いたします）※

土日祝日並びに全国の営業所にも対応可能  
会議室、公民館等での講習も可能  
集合講習が困難な場合などは、学校授業形式で  
（例：1時限～5時限等）開催可能です



### 3. 安全教育のDVD貸出しサービス

多彩なメニュー（ホームページより）

### 4. 特定の運転者に対する特別な指導指針による講習

- ・ 初任運転者及び事故惹起運転者に対する講習  
（座学5時間分）を定期的に開催
- ・ 主に大阪府トラック会館にて開催



### 5. 運行管理者の一般講習（近畿共済組合員は無料）

集合開催及び個別の出張での開催も可能

※については、Gマーク加点对象になります

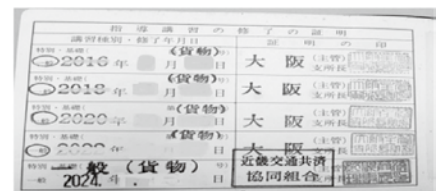

連絡先：近畿交通共済協同組合事故防止課 06-6965-2826



ご契約のお問い合わせ・お申し込みは、当組合営業課 TEL 06-6965-2824まで



## 申請はお済みですか？

加入員の皆さんの健康づくりの一環として、様々な助成金をご用意しています。  
今年度に受けた健診などの申請もれがないよう、皆さんにご案内ください。

助成金の対象は、大貨健保の加入員に限ります。  
所定の申請用紙に確認書類を添付のうえ提出してください。

### 健診

健保に未申請で  
生活習慣病予防健診や  
人間ドックを受診

◆ 助成金額：  
生活習慣病健診 7,000 円  
人間ドック 20,000 円  
(人間ドックは 35 歳以上が対象)

【申請用紙】

健診助成金(事後)申請書

【確認書類】

- 領収書(写)
- 健診結果表(写)
- 特定健診質問票

大阪府トラック協会の  
移動健診を受診

◆ 助成金額: 1 名につき 1,000 円

【申請用紙】

健診データ提供料申請書  
(大ト協受診者用)

※ 該当する事業所には申請用紙を  
送付しています。  
届いていない場合は大貨健保まで  
ご連絡ください。

確認書類は不要です。

契約病院以外で  
定期健康診断を受診

◆ 助成金額: 2,000 円

【申請用紙】

健診データ提供料申請書

【確認書類】

- 健診結果表(写)
- 特定健診質問票

### インフルエンザ

インフルエンザの予防接種を受けた時

◆ 補助金額: 1 名につき 2,000 円が上限です

【申請用紙】 インフルエンザ予防接種補助金申請書

【確認書類】 領収書 ※ つぎの 3 項目の記載があるもの

- ・ 予防接種を受けた方の氏名(必ずフルネームで)
- ・ 予防接種を受けた年月日
- ・ インフルエンザ予防接種との明記

2 月末までに  
ご提出をお願いします！



お早めの申請をお願いします。

申請用紙は、大貨健保のホームページからダウンロードできます。

※ 大ト協用健診データ提供料申請書を除く



大阪府貨物運送健康保険組合  
保健事業係 TEL06-6965-4056

ホームページはこちらから

Q だいかけんぽ





# 大貨特退共のページ

## 【特定退職金共済制度について】

特定退職金共済制度とは、業界団体がその業界の特殊性に基づき、退職金共済制度を実施するものです。事業主が従業員の将来の退職金支払いに備えて、退職金を特定退職金共済団体に毎月共済掛金として払い込みをし、従業員が退職した時に規約に基づいた退職金を給付します。

このように特定退職金共済制度は、企業にとって雇用の安定と退職金が計画的に準備できるもので経営基盤の安定が図れ、退職金に要する資金の実質的な軽減化と、従業員に対する退職金の給付が保証されます。

### 『制度の特色』

- ★共済掛金は1人月額30,000円まで損金算入（1,000円から500円きざみで選択可能）
- ★労務対策としても好適
- ★国の制度（中小企業退職金共済制度）との重複加入も可能
- ★加入対象者の年齢は満15歳以上満80歳未満の方

### 『給付表』

口数 月額 掛金 加入年数	2口	4口	6口	8口	10口	20口	30口	40口	60口
1年	4,100	8,200	12,300	16,400	20,500	41,000	61,500	82,000	123,000
2	23,600	47,200	70,800	94,400	118,000	236,000	354,000	472,000	708,000
3	35,300	70,600	105,900	141,200	176,500	353,000	529,500	706,000	1,059,000
4	48,000	96,000	144,000	192,000	240,000	480,000	720,000	960,000	1,440,000
5	60,100	120,200	180,300	240,400	300,500	601,000	901,500	1,202,000	1,803,000
10	121,100	242,200	363,300	484,400	605,500	1,211,000	1,816,500	2,422,000	3,633,000
20	253,200	506,400	759,600	1,012,800	1,266,000	2,532,000	3,798,000	5,064,000	7,596,000
30	391,600	783,200	1,174,800	1,566,400	1,958,000	3,916,000	5,874,000	7,832,000	11,748,000

### 『資産の運用』

生命保険会社で新企業年金保険契約に基づく、元本保証と保証利率0.75%の一般勘定で安全運用

## 特定退職金共済制度についてのお問合せ

お手数ですが該当事項に○印をご記入のうえ  
FAXにてご返信ください

- ① 検討したい
- ② 詳しい資料が欲しい
- ③ 説明を聞きたい
- ④ 加入したい

ご住所	
会社名称	
電話番号	
ご担当者	

〒536-0014 大阪市城東区鳴野西2丁目11番2号  
一般社団法人 大阪府貨物運送特定退職金共済会  
電話 06-6965-2230  
FAX 06-6965-2231

●委託保険会社（委託割合）  
住友生命保険相互会社(64.3%) [事務幹事]  
日本生命保険相互会社(31.2%)  
明治安田生命保険相互会社(4.5%)  
委託保険会社に、委託割合に応じた運用を委託しております。  
なお、委託保険会社および委託割合は変更されることがあります。  
(上記の委託保険会社および委託割合は令和6年3月現在のものです。)

この頁をコピーしてそのままFAX下さい



## 近畿地区軽油価格調査集計表(2024年12月分)

全ト協調ベ

※消費税抜き価格です

### ■単純集計表

	スタンド平均	ローリー平均	カード平均
	129.28	115.61	124.75

### ■元売別集計表

元売別	スタンド平均	ローリー平均	カード平均
E N E O S	127.20	115.19	125.51
出光昭和シェル	141.67	116.67	129.00
キグナス			
コスモ	137.43	115.76	127.93
その他の	123.14	115.08	121.24

### ■月間購入量別集計表

月間購入量別	スタンド平均	ローリー平均	カード平均
30キロリットル未満	132.86	115.88	125.55
30～50キロリットル未満		115.68	119.95
50～100キロリットル未満	120.60	115.31	
100キロリットル以上	124.10	114.28	

### ■支払期限別集計表

支払期限	スタンド平均	ローリー平均	カード平均
30日未満	134.10	116.89	126.73
30～60日未満	128.40	114.78	124.21
60日以上	142.00	118.65	

### ■軽油価格推移表

	スタンド平均	ローリー平均	カード平均
2024年8月	126.13	113.84	124.38
2024年9月	126.71	113.31	124.06
2024年10月	128.45	114.53	124.90
2024年11月	127.70	114.54	125.71
2024年12月	129.28	115.61	124.75

## 軽油「元売別」購入価格表(1ℓ当たり)

(2024年12月度)

大ト協調ベ

※消費税抜き価格です

項目 元売別	ス タ ン ド 買 い		ロ ー リ ー 買 い	
	平均(円)	最低(円)	平均(円)	最低(円)
エ ネ オ ス	131. 7	120. 0	114. 9	111. 3
出 光	129. 0	117. 0	123. 6	114. 9
昭 和 シ ェ ル	135. 2	123. 0	114. 8	112. 2
モ ー ビ ル	121. 5	121. 5		
エ ッ ソ			113. 5	112. 0
ゼ ネ ラ ル	121. 0	121. 0	117. 0	117. 0
キ グ ナ ス			115. 3	115. 3
コ ス モ	129. 1	120. 0	115. 6	112. 3
そ の 他	125. 1	117. 0	117. 4	111. 6
全 社	(加重平均値)128. 8	(最低価格)117. 0	(加重平均値)116. 4	(最低価格)111. 3



軽油購入価格推移表 (平均値)

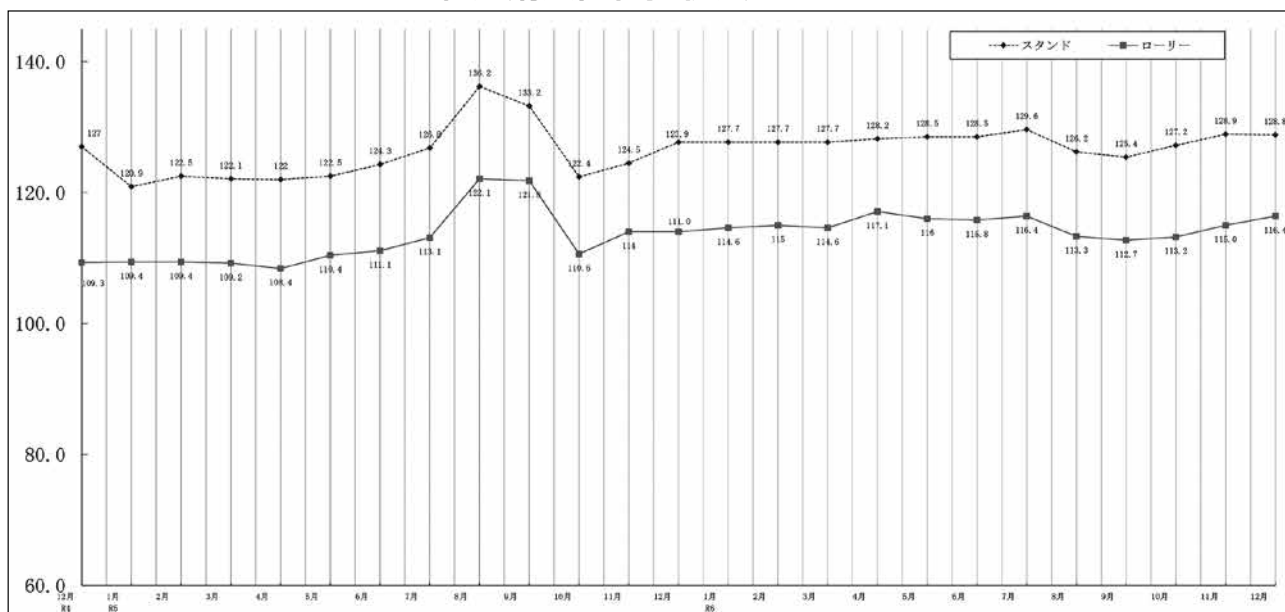

## 近畿の交通規制情報 (規制終了が早い順に掲載しています)

近畿の交通規制情報(規制終了が早い順に掲載しております)

### ● 2月17日～2月20日

第二神明道路 玉津 IC～明石西 IC(上下線)夜間通行止め

### ● 2月24日

大阪マラソン 2025 により交通規制を実施

### ● 実施中(令和7年2月下旬)

国道176号十三バイパス 終日車線規制

### ● 2月12日～3月1日

名神高速道路 豊中 IC(出口)夜間閉鎖

### ● 3月16日

EXPO EKIDEN 2025 により交通規制を実施

### ● 実施中(令和7年4月12日まで)

国道1号バイパス 花博記念公園口東交差点 三ツ島東交差点付近(上下線)

夜間通行止め

第二京阪門真 IC(出入口)夜間閉鎖

### ● 実施中(令和7年4月中旬)

吹田 SA(上り線)ガスステーション 営業休止

### ● 実施中(令和7年5月30日)

神戸淡路鳴門自動車道 淡路島南 IC～鳴門北 IC(下り線) 昼夜連続車線規制

### ● 実施中(終了未定)

国道26号堺市フェニックス通り 住吉橋付近 車線規制

### ● 実施中(終了未定)

関西国際空港連絡橋 りんくう JCT～関西国際空港 IC(上下線) 車線規制

その他の道路規制や最新情報は  
当協会 HP や各道路会社 HP の道  
路規制情報をご覧ください



その他の道路規制や最新情報は当協会 HP や各道路会社 HP の道路規制情報をご覧ください





## 近畿運輸局からのお知らせ



# トラックGメンの業務ってなに??

### 情報収集

#### ①電話調査

違反原因行為を行っている荷主等（発荷主・元請・着荷主等）の特定や、情報の深掘り等のために、より具体的な内容を聴取。

聞き取った内容は、身バレ防止の観点から、情報の活用方法の説明に加え、ドライバーと会社の認識が統一されているか等も聞き取り、慎重に対応。



#### ②目安箱による情報収集

HP上に実態把握のための「目安箱」を設置し、是正指導の実施の判断に活用。情報提供者の同意が得られた場合は、追加のヒアリングを実施。

（右下のQRコードよりご確認できます。）

#### ③トラックドライバーへのヒアリング

高速道路のSA・PAやトラックステーションにて荷待ち状況等のヒアリングの実施。



### 周知・啓発

荷主等へのパトロール

荷待ちが発生している現地の実態調査や、荷主等企業へのアポ無し訪問による啓発活動を実施。

### 是正指導

挙証書類の有無、情報の具体性・詳細や改善の有無等を総合的に判断し、荷主等に対して、

①働きかけ ②要請 ③勧告・公表を実施。（詳しくは次号にて）

次号「是正指導とその対象となる違反原因行為ってなに??」掲載予定

※前号（1月号）にて、「トラックGメンってどんな人??」掲載しています。

## 積込先、配送先でのお困りごと、トラックGメンにご相談ください。

※荷主等への対応にあたり、情報提供者を特定する情報（社名など）は、伝えません。

荷主等から情報提供元が特定されないよう配慮します。

公表が規定される勧告の場合を除き、各申告にかかる対応経過は、情報提供者含めご回答いたしかねますのでご了承ください。

### 【お電話での情報提供・問い合わせはこちら】

近畿運輸局大阪運輸支局トラックGメン

072-822-6733

（音声が出たら「1」をプッシュ）

目安箱による  
情報提供は  
こちら ⇒





# 児童絵画コンクールよりお知らせ

## トラックフェスタ特別賞が決定！

令和6年11月3日に浜寺公園(堺市西区)で開催した「トラックフェスタ 2024」において、「児童絵画コンクール」コーナーを出展、当日279人の児童が参加した。集まった作品は、「トラックの日」行事検討プロジェクトチームが審査し、「トラックフェスタ特別賞」として3点の作品が選出された。

受賞者には、ミニ表彰状ならびに副賞(図書カード)、株式会社サクラクレパスからの協賛品(クーピーペンシル)を贈呈した。

### 第33回児童絵画コンクール 「トラックフェスタ特別賞」受賞作品



かたやま とあ  
片山 翔亜  
4歳  
(大阪市淀川区)



あさくら りん  
朝倉 凜  
3年生  
(堺市西区)



たかはし ゆうと  
高橋 佑斗  
5年生  
(大阪市阿倍野区)

## 第33回 児童絵画コンクール入賞作品が阪神高速PAで掲載！

阪神高速株式会社の協力のもと、第33回児童絵画コンクールにて入賞した15作品(作品一覧は1月号およびHPに掲載)が、阪神高速PAのデジタルサイネージにて令和7年1月から半年間掲載されている。

また、応募作品2,226点の中から参加奨励賞として200点の作品が選出され、受賞者にはミニ表彰状および副賞(図書カード)を贈呈した。

### デジタルサイネージ掲載 PA

- 京橋 PA
- 中島 PA
- 泉大津 PA (海側)
- 泉大津大型車 PA
- 白川 PA (西行)
- 尼崎 PA
- 朝潮橋 PA
- 泉大津 PA (陸側)
- 湊町 PA
- 白川 PA (東行)

お立ち寄りの際は  
是非ご覧ください♪





# 令和7年 支部年賀交歓会を開催

トラック運送業界は、物流の2024年問題をはじめ、人材不足や燃料価格の高騰等、さまざまな課題が山積している。それらの難題を跳ね返すべく決意を新たに「支部年賀交歓会」等が各支部において開催された。

## 河北支部 2025年新春セミナー

開催日 1月9日

場 所 新大阪ワシントンホテルプラザ

- ・「ニュースの裏側から見る日本経済のゆくえ～報道側から見た物流業界、物流も新時代へ～」読売テレビ放送特別解説委員 高岡達之氏



## 浪速南支部 年賀交歓会

開催日 1月17日

場 所 ホテルロイヤルクラシック大阪



## 大正支部 令和7年セミナー /新春年賀交歓会

開催日 1月24日

場 所 ホテルロイヤルクラシック大阪

- ・「2025明るい話」  
MBSラジオニュース解説者 石田英司氏



## 中央支部 忘年の集い

開催日 12月7日

場 所 ホテルモントレ ラ・スール大阪

※ 中央支部では年賀交歓会に代わり忘年の集いを開催



## 西支部 令和7年新年互礼会

開催日 1月17日

場 所 コンラッド大阪

- ・「まるっと解説！求職者にも響くトラック運送求人・定着セミナー」社会保険労務士 求人票コピーライター 求人ジャーナリスト 野間信行氏



## 第六支部 令和7年新年互礼会

開催日 1月24日

場 所 ホテルグランヴィア大阪





## 北大阪支部 新春荷主懇談講演会(後継者育成 研修会)及び年賀交歓会

開催日 1月17日

場 所 THE OSAKA STATION HOTEL

- ・「地域に愛され、好まれるお店コノミヤから学ぶ後継者育成のヒント」株式会社コノミヤ 代表取締役社長 芋縄隆史氏



## 東大阪支部 年賀交歓会

開催日 1月17日

場 所 シェラトン都ホテル大阪



## 東北支部 後継者育成経営基盤強化研修会 及び年賀交歓会

開催日 1月17日

場 所 ホテルモンテラ・スール大阪

- ・「チャンスをつかみ取るためには」野球解説者・元阪神タイガース 鳥谷 敬氏



## 泉州支部 新春年賀交歓会

開催日 1月17日

場 所 スターゲイトホテル関西エアポート

- ・交通遺児募金贈呈



## 南大阪支部 令和7年新春年賀交歓会

開催日 1月9日

場 所 住吉大社 吉祥殿



## 港支部 荷主懇談会

開催日 1月17日

場 所 アートホテル大阪ベイタワー

- ・「屋根裏のプロゴルファーが語る世界のゴルフとスポーツビジネス」プロゴルファー・ゴルフ解説者 タケ小山氏





## 新米トラガール ひかりちゃん

作/たあちゃん

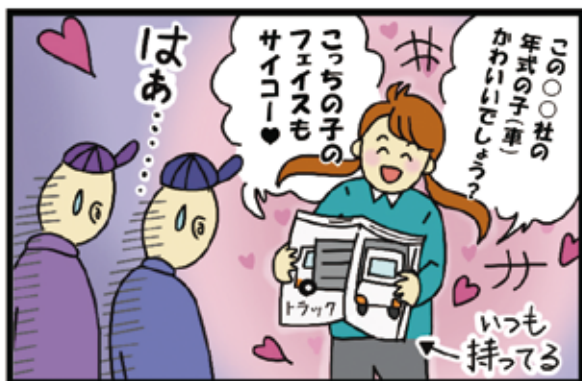

みなさんいつもご覧いただきありがとうございます。

4コマ漫画の1コマ目から労務上注意しないといけない状況が盛りだくさんの状況ですね(笑)

今回は労働現場における女性差別に関して簡単に説明したいと思います。

女性差別に関して4コマに登場している男性ドライバーたちは深い意味で発言しているわけではないと思いますが、労働現場においては「女性差別禁止に関する法的背景」を皆さん理解しておく必要があります。まず、男女雇用機会均等法ですが、この法律は直接的な差別の禁止しており、具体的には、男女雇用機会均等法第5条で次のような内容が女性差別禁止の項目として取り上げられています。

募集、採用、配置、昇進、教育訓練、福利厚生、定年、退職、解雇です。

直接差別以外にも次のような基準が間接的に女性に不利となる場合も禁止されています。

募集・採用における「身長」「体重」「体力」を必要とする要件や転勤可能性を昇進条件にする場合(必要性が合理的でない場合)などが挙げられます。

続いて、皆さんご存知の労働基準法ですが、女性だからという理由での不利な取扱いは、労働基準法第4条で禁止されています。

この第4条は、賃金について、「労働者の性別を理由として賃金に差別を設けてはならない」と明記されていますので、給与における不合理な差別をなくしましょう。

さらに女性が妊娠・出産・育児を理由に不利な取扱いを受けることは育児介護休業法においても禁止されていますので注意しましょう。

では、具体的にどのような発言や待遇が差別に当たるのかをご紹介します。

「女性だから基本給を低くする」、「女性には管理職は難しい」、「男性社員のみ研修旅行に参加可能」、「妊娠したので解雇する」、「女性は体力的に厳しいため、採用しない」などです。

かなり極端な例ですが、まだまだ昭和の名残が残っている会社もあると耳にしますので、万が一、皆さんの会社がこうしたことをしているなら今すぐやめましょう!

そして最後に実務上の対応策を4つ紹介します。

(1) 就業規則の整備し、女性差別やハラスメントを防止するため、就業規則に明確な禁止規定を設けましょう!

例えば、「性別を理由とした差別を禁止する」や「妊娠・出産や育児に関する不利益取扱いを禁止する」などの条項を定めましょう!

(2) 定期的な社内研修を実施し、管理職や従業員に対して、女性差別禁止やハラスメント防止の研修を定期的に実施しましょう!

(3) 相談窓口の設置し、女性差別やハラスメントに関する社内相談窓口を設け、迅速に対応できる体制を整備します。特に相談窓口には同性である女性を窓口にするをお勧めしましょう!

(4) 公平な評価基準の導入し、業務評価や昇進基準を透明化し、性別に関係なく適用しましょう!

以上のように対応することはあたり前のことですが、さらに職場環境をよくするような環境作りをし、運送会社が女性にとって、もっと働きやすい場所になるようにみんなで職場改善を進めていきましょう!そして、近い将来、何千万万人もの女性ドライバーが大活躍し、業界に吹き荒れる人材不足の悩みを解消する一つのきっかけにしていきたいでしょう!

社会保険労務士法人

X-Y-Z パートナークリエイティブ 特定社労士 戸川一秋

## SNS 更新中!!



エックス



Instagram



OSAKA TRUCKING ASSOCIATION



YouTube



TikTok



大阪府トラック協会

ぜひ、チェック＆フォロー  
お願いします♪





府下営業用トラック増・減車状況

(最近3カ月)

	増・減車区分	事前届出					
		件数			台数		
		10月	11月	12月	10月	11月	12月
特別積合せ	増車	0	0	0	0	0	0
	減車	0	0	0	0	0	0
一般	増車	(10)580	(7)566	(6)524	(46)959	(31)967	(26)939
	減車	571	500	499	968	782	886
特定	増車	0	0	0	0	0	0
	減車	0	0	0	0	0	0
合計	増車	(10)580	(7)566	(6)524	(46)959	(31)967	(26)939
	減車	571	500	499	968	782	866

※ ( ) 新規許可内数(大阪運輸支局調べ)

※ ( ) 新規許可 タクデリ : 0 件 ( 0 台)

N  
A  
S  
V  
A  
だ  
よ  
り

◎運行管理者等指導講習業務

(令和6年12月末現在)

区 分 年 月	一 般 講 習				基 礎 講 習		特 別 講 習	
	開催回数	受講者数と区分			開催回数	受講者数	開催回数	受講者数
		運行管理者	補助者等	計				
令和6年12月	2	118	17	135	1	106	1	15
令和6年度累計	28	1,279	285	1,564	3	318	2	38

◎適性診断業務

(令和6年12月末現在)

区 分 年 月	受 診 者 数						合 計
	任 意		義 務				
	一 般	特 別	初 任	適 齢	特定Ⅰ	特定Ⅱ	
令和6年12月	348	1	206	46	9	0	610
令和6年度累計	6,004	2	2,744	530	65	2	9,347

お悔やみ申し上げます

理研運輸(株) (箕面市栗生新家1ノ2ノ8=河北支部) 社長 美並良彰殿、12月23日死去、71歳。葬儀は12月28日午後1時半から摂津市一津屋3ノ10ノ6の摂津斎場ホールにて執り行われた。

大洋輸送(株) (大阪市住之江区平林南1ノ1ノ7=南大阪支部) 社長 ご尊父 小野莊吾殿、1月3日死去、88歳。葬儀は近親者のみで執り行われた。

株)ゴーゼンコーポレーション (摂津市鶴野4ノ12ノ12=河北支部) 社長 ご尊父 熱田良一殿、1月27日死去、92歳。葬儀は近親者のみで執り行われた。

南西道運送 (泉佐野市岡本3ノ12ノ13=泉州支部) 社長 ご尊父 西道英夫殿、1月30日死去、96歳。葬儀は近親者のみで執り行われた。



● 交通のご案内 ●

- JR大阪環状線・・・  
「京橋」南出口徒歩約10分・  
「大阪城公園」徒歩約10分
- JR東西線・・・  
「京橋」南出口徒歩約10分・  
「鳴野」徒歩約15分
- JRおおさか東線・・・  
「鳴野」徒歩約15分
- 京阪本線・・・「京橋」徒歩約15分
- 大阪メトロ長堀鶴見緑地線・・・  
「大阪ビジネスパーク」徒歩約10分・  
「京橋」徒歩約20分
- 大阪メトロ今里筋線・・・  
「鳴野」徒歩約15分



令和6年度

# 大阪府市物資輸送訓練に参加

当協会は1月22日、1月27日、1月30日、大阪府ならびに各市町村で実施する令和6年度大阪府市物資輸送訓練に参加し、物資配送ルートへの検証や荷卸し時の注意点の確認、荷積作業時間等の検証を行った。

1月22日、大阪府南部広域防災拠点ならびに堺市総合防災センターで実施された訓練では、株式会社3Dの10トン車1台が出動した。

1月27日、大阪府北部広域防災拠点、吹田市南部物資配送拠点（アスクール）、豊津・江坂・南吹田地域備蓄倉庫、吹田南小学校で実施された訓練では、ダイハート物流株式会社の2トン車1台が出動した。また、同日、大阪府北部広域防災拠点、茨木市文化・子育て施設おにクルで実施された訓練では、株式会社トミナガの10トン車1台、ダイハート物流株式会社の2トン車1台が出動した。

1月30日、大阪府中部広域防災拠点、枚方市立渚市民体育館で実施された訓練では、ダイハート物流株式会社の2トン車1台が出動した。

訓練は2月以降も実施される予定。



「安心」を運ぶ、それが私たちの誇りです。

編集・発行 一般社団法人 **大阪府トラック協会**

〒536-0014 大阪市城東区鳴野西2丁目11番2号  
TEL 06-6965-4000(代表) FAX 06-6965-4019  
ホームページ <https://www.truck.or.jp/>

トラック広報 2025年2月号(通巻734号)

令和7年2月15日発行(毎月1回15日発行)



トラ坊

大阪府内の小学生からトラックドライバーの  
皆さまへ直筆メッセージ



あんぜいんてんしてね

(小学2年生・男子)



## 2月の安全運転実践目標

大阪府自動車交通事故防止実行会  
大阪府警察本部交通部

# 生死を分ける



# 自転車ヘルメット!!

## 「危険<sup>なのに</sup>無防備<sup>な</sup>大阪」を変える!!

### 全国最多

自転車事故

死者数

34人

重傷者数

1,076人

### 全国最低

ヘルメット着用率

5.5%

全国平均17.0%

1	愛媛県	69.3%
2	大分県	48.3%
3	群馬県	40.4%
	⋮	⋮
47	大阪府	5.5%

(統計はいずれも令和6年中)

いのちを守りたい・・・～自転車ヘルメットが当たり前の世の中に～



大阪府警察交通部公式YouTube  
動画配信中!!  
動画の視聴はコチラから



## 大阪府警察

カチッとね ヘルメットが守る その笑顔

みなさんのご協力をお願いします



# 事業用貨物自動車の交通事故発生状況

## ● 各年の 12 月末までの確定値

区 分 \ 年	令和元年	令和 2 年	令和 3 年	令和 4 年	令和 5 年
件 数	1,892	1,677	1,879	1,916	1,802
死 者 数	20	17	22	15	19
負 傷 者 数	2,321	1,970	2,207	2,258	2,158

## ● 各年の 12 月末までの確定値

区 分 \ 年	令和 2 年	令和 3 年	令和 4 年	令和 5 年	令和 6 年
件 数	1,677	1,879	1,916	1,802	1,793
死 者 数	17	22	15	19	13
負 傷 者 数	1,970	2,207	2,258	2,158	2,124

## ● 各年の 12 月中の確定値

区 分 \ 年	令和 2 年	令和 3 年	令和 4 年	令和 5 年	令和 6 年
件 数	166	214	211	184	189
死 者 数	2	3	1	2	3
負 傷 者 数	201	235	260	206	204

注：件数は事業用貨物自動車 1 当となった事故件数、死傷者数はその事故により生じた全死傷者数を計上。



# 令和6年度 整備管理者選任『前』研修 開催のご案内

## (大阪府トラック協会 会員限定)

開催日時	令和7年3月14日（金） 13:30～16:30 ※遅刻は認められませんので、時間に余裕をもってご参加ください。
開催場所	大阪府トラック総合会館 6階（大阪市城東区鳴野西2-11-2） ※会場への車での来場はご遠慮ください
内 容	新たに整備管理者として選任を予定されている方を対象に、道路運送車両法施行規則第31条の4に定める、地方運輸局が行う整備管理者選任前研修を実施いたします。  なお、以下に該当する方はこの研修を受講する必要はございません。 ①過去に整備管理者選任前研修を修了された方 ②自動車整備士（1級～3級）の国家資格をお持ちの方
講 師	近畿運輸局 大阪運輸支局 検査・保安部門 担当官
定 員	100名
申し込み締め切り	令和7年3月6日（木） ※定員に達し次第〆切りとさせていただきます。
そ の 他	・受講料は無料です。 ・受講後に修了書を交付いたします。 ・当日は、本人確認のための身分証明書（運転免許証等）を必ずご持参ください。
お問合せ先	適正化事業部 TEL 06-6965-4024



### 申込み方法

HP (<https://www.truck.or.jp/publics/index/285/>)  
または左記QRコードよりお申し込みください。



各 位

陸上貨物運送事業労働災害防止協会  
大阪府支部長 坂 田 喜 信

## 「車両系荷役運搬機械等作業指揮者」ならびに「積卸し作業指揮者」 安全教育講習会の開催について（ご案内）

大阪労働局を中心に各災防団体等が協力して、**ゼロ災・大阪「リスク“ゼロ”大阪推進運動**」を展開するなど、懸命の取り組みを行うことで、僅かな減少傾向はあるものの、依然として「墜落・転落」「転倒」「動作の反動・無理な動作」「はさまれ巻き込まれ」など在来型の労働災害が70%を占め、後を絶たない状況にあります。また、その多くは配送先で発生しています。

当支部では、労働災害を未然に防止するため**車両系荷役運搬機械等の作業指揮者ならびに積卸し作業指揮者に対して、労働安全衛生規則第151条の4（作業指揮者）及び第151条の70（積卸し）の規定に基づく講習会**を下記により開催いたします。

つきましては、みなさまにおかれましては、日常業務何かとご多用中のところ誠に恐縮ですが、関係者の受講につきまして特段のご配慮を賜りますよう、よろしくお願い申し上げます。

### 記

1. 日 時 1日目：令和7年4月15日（火） 10:00～16:30  
2日目：令和7年4月16日（水） 10:00～16:30  
（受付時間：両日共に9時30分より開始致します。）  
※2日間で合計10時間の講習になります。
2. 場 所 大阪府トラック総合会館 研修センター6階・601号室  
大阪市城東区鳴野西2丁目11番2号  
※ 会場には駐車設備がありません。当日は公共交通機関等をご利用のうえ、お越してください。
3. 共 催 一般社団法人 大阪府トラック協会
4. 講習内容 (1) 「荷役運搬作業と作業指揮者の職務等」  
(2) 「荷役運搬機械等による作業」  
(3) 「人力による積卸し作業」  
(4) 「災害事例等」  
(5) 「関係法令」  
講 師…安全安心株式会社 代表取締役社長 中 川 潔 氏
5. 受講料 ・ 陸災防会員 無 料  
・ 非 会 員 15,000 円（税込）
6. 修了証 この講習を受講された方には、「修了証」を交付いたします。



## 7. 遅刻・欠席した場合の取扱いについて

講習等は各科目に応じて講習時間が決められていますので、遅刻・早退・欠席し、法令で決められた講習時間を満たさなければ、講習等を修了したとは認められず、修了証の交付はできません。

※なお、再受講される場合は、改めて申込みをし、非会員は受講料を全額負担の上、再度全科目を受講して頂くこととなりますので、ご注意ください。

## 8. 定員 100名(定員に達し次第、締切りとします)

## 9. 申し込み方法

下記「受講申込書」に「事業者名・受講者名」等をご記入の上、4月1日(火)までに当支部あてにFAX(06-6965-1903)でお申込み下さい。⇒「受講申込書」受領後、貴社担当者宛てに受講票をFAXにて送付しますので、受講時にご持参ください。

## 10. 本講習に関するお問合せ先

陸上貨物運送事業労働災害防止協会 大阪府支部

電話 06-6965-4035

## 「車両系荷役運搬機械等作業指揮者」ならびに「積卸し作業指揮者」 安全教育講習会 受講申込書 (4/15-16開催)

事業者名

Tel

Fax

下記のとおり受講申し込みを致します

担当者名

※ 尚、3名以上受講される場合には、この用紙をコピーしてお申込みください。

氏 名	役 職 名	分会(大ト協支部)名
(ふりがな)		
(ふりがな)		

※非会員の方には、後日請求書、並びに受講票をお送り致しますので、請求書の送り先のご住所・宛名をご記入ください。

<ご住所・宛名> 〒 ..... .....
------------------------------

※ 金融機関への振込依頼書・振込受領書をもって領収書に代えさせていただきます。

※ 尚、当協会のホームページからも申込書をダウンロードすることができます。

陸災防大阪府支部

検索

← と入力してここをクリック！

➡➡➡ 送り先 FAX 番号 06-6965-1903



# 事業用貨物自動車が関係する

## 交通死亡事故発生通報

～大型貨物自動車による死亡事故が続いています！～

令和6年12月27日(金)

午後8時ごろ(晴)

堺市西区内発生

大型貨物車が交差点を右折する際、横断歩道上で自転車と衝突し自転車の運転者は死亡したもの。

大型貨物車の運転者は酒気帯び運転の状態であった。

(事故原因については捜査中)

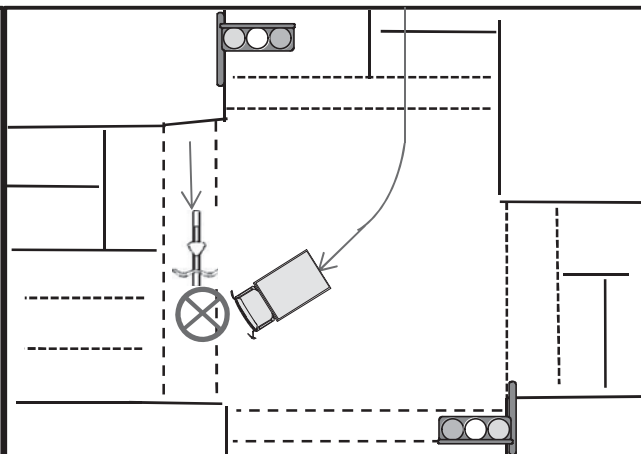

令和7年1月7日(火)

午後6時ごろ(晴)

和泉市内発生

大型貨物車が交差点を直進する際、左側から来た原動機付自転車と出合頭衝突し、原動機付自転車の運転者が死亡したもの。

(事故原因については捜査中)

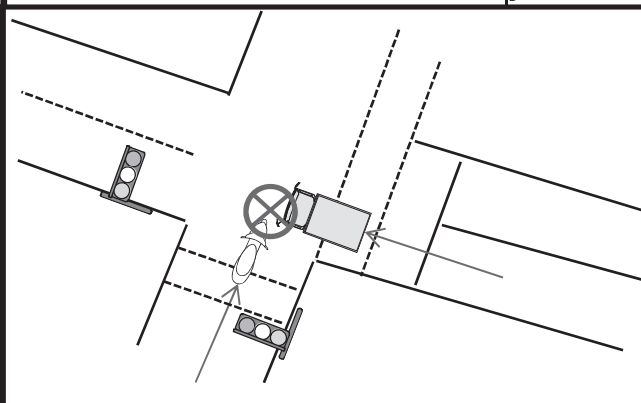

### 運転者の皆さんへ

- ☒ **飲酒運転は絶対にしてはいけません！**
- ☒ 交差点を右折する際は、横断歩道付近をしっかりと確認をしましょう！
- ☒ 交差点に進入する際には、対面信号と交差点内の確認をしっかりとしましょう！

### 運行管理者の皆さんへ

いのちを守りたい

飲酒運転は重罪です。運転者が厳罰に処されるだけでなく、事業所の安全運転管理等について、企業責任を問われる可能性があります。



大 阪 府 警 察



事業用貨物による

# 交通死亡事故の発生

路上横臥者が死亡する事故が発生！

令和7年1月19日(日)  
午前2時ごろ(晴)  
大阪府豊中市内発生

中型貨物自動車が、道路  
上に寝込んでいた歩行者  
を轢過したもの。

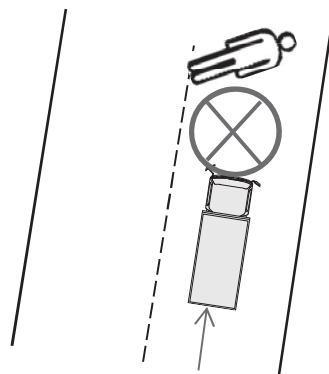

(事件詳細については捜査中)

## 運転者の皆さんへ

- ☑ 道路上に歩行者が寝込んでいるかもしれません。  
前方の安全確認をしっかりとしましょう。
- ☑ 交通事故が発生させた場合は、  
負傷者を救護(119番)  
し、110番通報して下さい。

「横断歩道ハンドサイン運動」実施中  
～ 車も歩行者も手で合図 ～

必ず送ろう  
ハンドサイン！



人がいれば  
必ず止まろう！

YouTube で  
交通安全動画配信！



大 阪 府 警 察